

EN IT FR ES DE RU PT  
 EL NL HU RO SV DA  
 NO FI CS SK SL HR-SR  
 LT ET LV BG PL AR

(EN) INSTRUCTION MANUAL  
 (IT) MANUALE D'ISTRUZIONE  
 (FR) MANUEL D'INSTRUCTIONS  
 (ES) MANUAL DE INSTRUCCIONES  
 (DE) BEDIENUNGSANLEITUNG  
 (RU) РУКОВОДСТВО ПОЛЬЗОВАТЕЛЯ  
 (PT) MANUAL DE INSTRUÇÕES  
 (EL) ΕΓΧΕΙΡΙΔΙΟ ΧΡΗΣΗΣ  
 (NL) INSTRUCTIEHANDLEIDING  
 (HU) HASZNÁLATI UTASÍTÁS  
 (RO) MANUAL DE INSTRUCȚIUNI  
 (SV) BRUKSANVISNING  
 (DA) INSTRUKTIONSMANUAL  
 (NO) BRUKERVEILEDNING  
 (FI) OHJEKIRJA  
 (CS) NÁVOD K POUŽITÍ  
 (SK) NÁVOD NA POUŽITIE  
 (SL) PRIROČNIK Z NAVODILI ZA UPORABO  
 (HR-SR) PRIRUČNIK ZA UPOTREBU  
 (LT) INSTRUKCIJŲ KNYGELĖ  
 (ET) KASUTUSJUHEND  
 (LV) ROKASGRĀMATA  
 (BG) РЪКОВОДСТВО С ИНСТРУКЦИИ  
 (PL) INSTRUKCJA OBSŁUGI  
 (AR) دليل التشغيل



- ▶ (EN) Professional induction heating systems
- ▶ (IT) Sistemi di riscaldamento ad induzione professionali
- ▶ (FR) Systèmes de chauffage à induction professionnels
- ▶ (ES) Sistemas de calentamiento de inducción profesionales
- ▶ (DE) Professionelle induktive Erhitzungssysteme
- ▶ (RU) Профессиональные индукционные нагреватели
- ▶ (PT) Sistemas profissionais de aquecimento por indução
- ▶ (EL) Επαγγελματικά συστήματα επαγωγικής θέρμανσης
- ▶ (NL) Professionele verwarmingssystemen met inductie
- ▶ (HU) Professzionális indukciós hevítő rendszerek
- ▶ (RO) Sisteme de încălzire prin inducție profesionale
- ▶ (SV) Professionella induktionsvärmesystem
- ▶ (DA) Professionelle induktionsopvarmningssystemer
- ▶ (NO) Profesjonelt induksjonsvarmesystem
- ▶ (FI) Induktiolämmityslaitteet ammattikäyttöön
- ▶ (CS) Profesionální systémy indukčního ohřevu
- ▶ (SK) Profesionálne systémy indukčného ohrevu
- ▶ (SL) Profesionalni indukcijski sistemi za segrevanje
- ▶ (HR-SR) Profesionalni sustavi za indukcijsko grijanje
- ▶ (LT) Profesionalios indukcinės kaitinimo sistemos
- ▶ (ET) Professionaalsed induktsoonkuumutussüsteemid
- ▶ (LV) Profesionālās induktīvās sildierīces
- ▶ (BG) Професионални индукционни системи за нагрыване
- ▶ (PL) Profesjonalne systemy nagrzewania indukcyjnego
- ▶ (AR) أنظمة تدفئة ذات تحريض مهني



(EN)	EXPLANATION OF DANGER, MANDATORY AND PROHIBITION SIGNS.	(DA)	OVERSIGT OVER FARE, PLIGT OG FORBUDSSIGNALER.
(IT)	LEGENDA SEGNALI DI PERICOLO, D'OBBLIGO E DIVIETO.	(NO)	SIGNALERINGSTEKST FOR FARE, FORPLIKTELSER OG FORBUDT.
(FR)	LEGENDE SIGNAUX DE DANGER, D'OBLIGATION ET D'INTERDICTION.	(FI)	VAROITUS, VELVOITUS, JA KIELTOMERKIT.
(ES)	LEYENDA SEÑALES DE PELIGRO, DE OBLIGACION Y PROHIBICIÓN.	(CS)	VYSVĚTLIVKY K SIGNÁLŮM NEBEZPEČÍ, PŘÍKAZŮM A ZÁKAZŮM.
(DE)	LEGENDE DER GEFÄHREN-, GEBOTS- UND VERBOTSSCHIEBEN.	(SK)	VYSVETLIVKY K SIGNÁLŮM NEBEZPEČENSTVA, PŘÍKAZOM A ZÁKAZOM.
(RU)	ЛЕГЕНДА СИМВОЛОВ БЕЗОПАСНОСТИ, ОБЯЗАННОСТИ И ЗАПРЕТА.	(SL)	LEGENDA SIGNALOV ZA NEVARNOST, ZA PREDPISANO IN PREPOVEDANO.
(PT)	LEGENDA DOS SINAIS DE PERIGO, OBRIGAÇÃO E PROIBIDO.	(HR-SR)	LEGENDA OZNAKA OPASNOSTI, OBAVEZA I ZABRANA.
(EL)	ΛΕΞΑΝΤΑ ΣΗΜΑΤΩΝ ΚΙΝΔΥΝΟΥ, ΥΠΟΧΡΕΩΣΗΣ ΚΑΙ ΑΠΑΓΟΡΕΥΣΗΣ.	(ET)	PAVOJAUS, PRIVALOMUJU IR DRAUDZIAMUJU ŽENKLŲ PAAIŠKINIMAS.
(NL)	LEGENDE SIGNALLEN VAN GEVAAR, VERPLICHTING EN VERBOD.	(LV)	OHUD, KOHUSTUSED JA KEELUD.
(HU)	A VESZÉLY, KÖTELEZÉTSÉG ÉS TILTÁS JELZÉSÉINEK FELÍRATAI.	(BG)	БИСТАМБА, ПИЕНАКУМУ И АИЗЛЕГУМА ЗИМЈУ ПАСКАИДРОЈУМИ.
(RO)	LEGENDA ÎNCĂLTOARE DE AVERTIZARE A PERICOLELOR, DE OBLIGARE ȘI DE INTERZICERE.	(PL)	ЛЕГЕНДА НА ЗНАЦИТЕ ЗА ОПАСНОСТ, ЗАДЪЛЖИТЕЛНО И ЗА ЗАБРАНА.
(SV)	BILDTEXT SYMBOLER FÖR FARA, PÅBUD OCH FÖRBUD.	(AR)	OBJAŚNIENIA ZNAKÓW OSTRZEŻAWCZYCH, NAKAZU I ZAKAZU.
			مفتاح رموز الخطر والإلزام والحظر

	(EN) DANGER OF ELECTRIC SHOCK - (IT) PERICOLO SHOCK ELETTRICO - (FR) RISQUE DE CHOC ÉLECTRIQUE - (ES) PELIGRO DESCARGA ELÉCTRICA - (DE) STROMSCHLAGEFAHR - (RU) ОПАСНОСТЬ ПОРАЖЕНИЯ ЭЛЕКТРИЧЕСКИМ ТОКОМ - (PT) PERIGO DE CHOQUE ELÉTRICO - (EL) ΚΙΝΔΥΝΟΣ ΗΛΕΚΤΡΟΠΛΗΞΙΑΣ - (NL) GEVAAR ELEKTROSHOCK - (HU) ÁRAMTÉS VESZÉLY - (RO) PERICOL DE ELECTROCUTARE - (SV) FARA FÖR ELEKTRISK STÖT - (DA) FARE FOR ELEKTRISK STØD - (NO) FARE FOR ELEKTRISK STØT - (FI) SÄHKÖISKUN VAARA - (CS) NEBEZPEČÍ ZÁSAHU ELEKTRICKÝM PRŮDEM - (SK) NEBEZPEČENSTVO ZÁSAHU ELEKTRICKÝM PRŮDOM - (SL) NEVARNOST ELEKTRIKNEGA UDARA - (HR-SR) OPASNOST STRUJNOG UDARA - (LT) ELEKTROS SMŪGIO PAVOJUS - (ET) ELEKTRILÕOGIOHT - (LV) ELEKTROŠOKA BĪSTĀMĪBA - (BG) ОПАСНОСТ ОТ ТОКОВ УДАР - (PL) NIEBEZPIECZEŃSTWO SZOKU ELEKTRYCZNEGO - (AR) خطر الصدمة الكهربائية
	(EN) DANGER OF EXPLOSION - (IT) PERICOLO ESPLOSIONE - (FR) RISQUE D'EXPLOSION - (ES) PELIGRO EXPLOSIÓN - (DE) EXPLOSIONSGEFAHR - (RU) ОПАСНОСТЬ ВЗРЫВА - (PT) PERIGO DE EXPLOSAO - (EL) ΚΙΝΔΥΝΟΣ ΕΚΡΗΞΗΣ - (NL) GEVAAR ONTPLOFFING - (HU) ROBBANÁS VESZÉLY - (RO) PERICOL DE EXPLOZIE - (SV) FARA FÖR EXPLOSION - (DA) SPRÆNGFARE - (NO) FARE FOR EKSPLOSJON - (FI) RÄJÄHDYSVAARA - (CS) NEBEZPEČÍ VÝBUCHU - (SK) NEBEZPEČENSTVO VÝBUCHU - (SL) NEVARNOST EKSPLOZIJE - (HR-SR) OPASNOST OD EKSPLOZIJE - (LT) SPROGIMO PAVOJUS - (ET) PLAHVATSÜHT - (LV) SPRĀDZIENBĪSTĀMĪBA - (BG) ОПАСНОСТ ОТ ЕКСПЛОЗИЯ - (PL) NIEBEZPIECZEŃSTWO WYBUCHU - (AR) خطر الانفجار
	(EN) DANGER OF STRONG MAGNETIC FIELD - (IT) PERICOLO CAMPI MAGNETICI INTENSI - (FR) DANGER CHAMPS MAGNÉTIQUES INTENSES - (ES) PELIGRO CAMPOS MAGNÉTICOS INTENSOS - (DE) GEFAHR STARKER MAGNETFELDER - (RU) ОПАСНОСТЬ ИНТЕНСИВНЫХ МАГНИТНЫХ ПОЛЕЙ - (PT) PERIGO DE CAMPOS MAGNÉTICOS INTENSOS - (EL) ΚΙΝΔΥΝΟΣ ΕΝΤΟΝΩΝ ΗΛΕΚΤΡΟΜΑΓΝΗΤΙΚΩΝ ΠΕΔΙΩΝ - (NL) GEVAAR INTENSE MAGNETISCHE VELDEN - (HU) INTENZÍV MÁGNESES MEZŐK VESZÉLYE - (RO) PERICOL CĂMPURI MAGNETICE INTENSE - (SV) RISK FÖR INTENSIVA MAGNETFÄLT - (DA) FARE STERKE MAGNETISKE FELTER - (NO) FARE FOR INTENSIVE MAGNETISKE FELT - (FI) VOIMAKKAIDEN MAGNEETTIKENTTIEN VAARA - (CS) NEBEZPEČÍ INTENZIVNÍCH MAGNETICKÝCH POLÍ - (SK) NEBEZPEČENSTVO INTENZIVNÝCH MAGNETICKÝCH POLÍ - (SL) NEVARNOST MOČNIH MAGNETNIH POLJ - (HR-SR) OPASNOST OD INTENZIVNIH ELEKTROMAGNETSKIH POLJA - (LT) INTENSIVIAUS MAGNETINIO LAUKO PAVOJUS - (ET) OHT - TUGEVAI MAGNETVÄLJAD - (LV) SPĒCĪGĀ MAGNĒTISKĀ LAUKA BĪSTĀMĪBA - (BG) ОПАСНОСТ ОТ СИЛНИ МАГНИТНИ ПОЛЕТА - (PL) NIEBEZPIECZEŃSTWO SILNYCH PÓL MAGNETYCZNYCH - (AR) خطر حقول مغناطيسية كثيفة
	(EN) USING A SUITABLE FILTER IS OBLIGATORY - (IT) OBBLIGO INDOSSARE FILTRO APPROPRIATO - (FR) OBLIGATION DE PORTER UN FILTRE APPROPRIÉ - (ES) OBLIGACIONES DE UTILIZAR EL FILTRO ADECUADO - (DE) DAS ANLEGEN DES SACHGERECHTEN FILTERS IST VORGESCHRIBEN - (RU) НЕОБХОДИМО ИСПОЛЬЗОВАТЬ ПОДХОДЯЩИЙ ФИЛЬТР - (PT) OBRIGATORIO O USO DE FILTRO APROPRIADO - (EL) ΥΠΟΧΡΕΩΣΗ ΕΝΔΥΜΑΣΙΑΣ ΚΑΤΑΛΗΛΟΥ ΦΙΛΤΡΟΥ - (NL) HET IS VERPLICHT EEN GESCHIKTE FILTER TE DRAGEN - (HU) ALKALMAS SZŰRŐ VISELETE KÖTELEZŐ - (RO) OBLIGATORIE PURTAREA FILTRULUI CORESPUNZĂTOR - (SV) OBLIGATORISKT ATT ANVÄNDA ETT LÄMPLUGT FILTER - (DA) PLIGT TIL AT ANVENDE EGNET FILTER - (NO) OBLIGATORISK Å BRUKE ET EGNET FILTER - (FI) VELVOLLISUUS KÄYTTÄÄ SIHEN TARKOITETTUA SUODATINTA - (CS) PLATÍ POVINNOST POUŽITÍ VHDNĚNO FILTRU - (SK) PLATÍ POVINNOST POUŽITIA VHDNĚNO FILTRA - (SL) OBEZNO NOSITE USTREZEN FILTER - (HR-SR) OBAVEZNO NOSITI PRIKLADAN FILTER - (LT) BŪTINA NAUDOTI TINKAMA FILTRA - (ET) KOHUSTUSLIK VASTAVA FILTRI KASUTAMINE - (LV) PIENĀKUMS IZMANTOT ATBILŠTOŠU FILTRU - (BG) ЗАДЪЛЖИТЕЛНО Е НОСЕНЕТО НА ПОДХОДЯЩ ФИЛТЪР - (PL) NAKAZ STOSOWANIA ODPOWIEDNIEGO FILTRA - (AR) من الجبائي ارتداء المرشح المناسب
	(EN) WEARING PROTECTIVE CLOTHING IS COMPULSORY - (IT) OBBLIGO INDOSSARE INDUMENTI PROTETTIVI - (FR) PORT DES VÊTEMENTS DE PROTECTION OBLIGATOIRE - (ES) OBLIGACIÓN DE LLEVAR ROPA DE PROTECCIÓN - (DE) DAS TRAGEN VON SCHUTZKLEIDUNG IST PFLICHT - (RU) ОБЯЗАТЕЛЬНО НАДЕВАТЬ ЗАЩИТНУЮ ОДЕЖДУ - (PT) OBRIGATORIO O USO DE VESTUÁRIO DE PROTEÇÃO - (EL) ΥΠΟΧΡΕΩΣΗ ΝΑ ΦΟΡΑΤΕ ΠΡΟΤΕΡΑΤΕΥΤΙΚΑ ΕΝΔΥΜΑΤΑ - (NL) VERPLICHT BESCHERMENDE KLEDIJ TE DRAGEN - (HU) VÉDŐRUHA HASZNÁLATA KÖTELEZŐ - (RO) FOLOSIREA ÎMBRĂCĂMINTEI DE PROTECȚIE OBLIGATORIE - (SV) OBLIGATORISKT ATT BÄRA SKYDDSPLAGG - (DA) PLIGT TIL AT ANVENDE BESKYTTELSESTØJ - (NO) FORPLIKTELSER Å BRUKE VERNETØJ - (FI) SUOJAVAAATUKSEEN KÄYTTÖ PAKOLLISTA - (CS) POVINNÉ POUŽITÍ OCHRANNÝCH PROSTŘEDKŮ - (SK) POVINNÉ POUŽITIE OCHRANNÝCH PROSTRIEDKOV - (SL) OBEZNO OBLEČITE ZAŠČITNA OBLAČILA - (HR-SR) OBAVEZNO KORISTENJE ZAŠTITNE ODJEĆE - (LT) PRIVALOMA DĖVĖTI ARSAUGINĘ APRANGĄ - (ET) KOHUSTUSLIK KANDA KAITSERIIETUST - (LV) PIENĀKUMS ĢĒRBT AIZSARGTĒRPUS - (BG) ЗАДЪЛЖИТЕЛНО НОСЕНЕ НА ПРЕДПАЗНО ОБЛЕКЛО - (PL) NAKAZ NOSZENIA ODDZIEŻY OCHRONNEJ - (AR) الالتزام بارتداء الملابس الواقية
	(EN) WEARING PROTECTIVE GLOVES IS COMPULSORY - (IT) OBBLIGO INDOSSARE GUANTI PROTETTIVI - (FR) PORT DES GANTS DE PROTECTION OBLIGATOIRE - (ES) OBLIGACIÓN DE LLEVAR GUANTES DE PROTECCIÓN - (DE) DAS TRAGEN VON SCHUTZHANDSCHUHEN IST PFLICHT - (RU) ОБЯЗАТЕЛЬНО НАДЕВАТЬ ЗАЩИТНЫЕ ПЕРЧАТКИ - (PT) OBRIGATORIO O USO DE LUVAS DE SEGURANÇA - (EL) ΥΠΟΧΡΕΩΣΗ ΝΑ ΦΟΡΑΤΕ ΠΡΟΤΕΡΑΤΕΥΤΙΚΑ ΓΑΝΤΙΑ - (NL) VERPLICHT BESCHERMENDE HANDSCHOELEN TE DRAGEN - (HU) VÉDŐKESZTŰ HASZNÁLATA KÖTELEZŐ - (RO) FOLOSIREA MĂNUȘILOR DE PROTECȚIE OBLIGATORIE - (SV) OBLIGATORISKT ATT BÄRA HANDSDHANDSKÅR - (DA) PLIGT TIL AT BRUGE BESKYTTELSESHANDSKER - (NO) FORPLIKTELSER Å BRUKE VERNEHANSKER - (FI) SUOJAKÄSIVÄIDEN KÄYTTÖ PAKOLLISTA - (CS) POVINNÉ POUŽITÍ OCHRANNÝCH RUKAVIC - (SK) POVINNÉ POUŽITIE OCHRANNÝCH RUKAVIC - (SL) OBEZNO NADENITE ZAŠČITNE ROKAVICE - (HR-SR) OBAVEZNO KORISTENJE ZAŠTITNIH RUKAVICA - (LT) PRIVALOMA MŪVĖTI ARSAUGINES PIRŠTINES - (ET) KOHUSTUSLIK KANDA KAITSEKINDAID - (LV) PIENĀKUMS ĢĒRBT AIZSARGCĪMDS - (BG) ЗАДЪЛЖИТЕЛНО НОСЕНЕ НА ПРЕДПАЗНИ РЪКАВИЦИ - (PL) NAKAZ NOSZENIA RĘKAWIC OCHRONNYCH - (AR) الالتزام بارتداء القفازات الواقية
	(EN) DANGER OF FIRE - (IT) PERICOLO INCENDIO - (FR) RISQUE D'INCENDIE - (ES) PELIGRO DE INCENDIO - (DE) BRANDGEFAHR - (RU) ОПАСНОСТЬ ПОЖАРА - (PT) PERIGO DE INCENDIO - (EL) ΚΙΝΔΥΝΟΣ ΠΥΡΚΑΓΙΑΣ - (NL) GEVAAR VOOR BRAND - (HU) TŰZVESZÉLY - (RO) PERICOL DE INCENDIU - (SV) BRANDRISK - (DA) BRANDFARE - (NO) BRANNFARE - (FI) TULIPALON VAARA - (CS) NEBEZPEČÍ POŽÁRU - (SK) NEBEZPEČENSTVO POŽÁRU - (SL) NEVARNOST OD POŽARA - (HR-SR) OPASNOST OD POŽARA - (LT) GAISRO PAVOJUS - (ET) TULEOHT - (LV) UGUNSGREKA BĪSTĀMĪBA - (BG) ОПАСНОСТ ОТ ПОЖАР - (PL) NIEBEZPIECZEŃSTWO POŻARU - (AR) خطر التسبب في اندلاع حريق
	(EN) DANGER OF BURNS - (IT) PERICOLO DI USTIONI - (FR) RISQUE DE BRÛLURES - (ES) PELIGRO DE QUEMADURAS - (DE) VERBRENNUNGSGEFAHR - (RU) ОПАСНОСТЬ ОЖОГОВ - (PT) PERIGO DE QUEIMADURAS - (EL) ΚΙΝΔΥΝΟΣ ΕΓΚΑΥΜΑΤΩΝ - (NL) GEVAAR VOOR BRANDWONDEN - (HU) ÉGÉSÍ SÉRÜLÉS VESZÉLYE - (RO) PERICOL DE ARSURI - (SV) RISK FÖR BRÄNNSKADA - (DA) FARE FOR FORBRÆNDINGER - (NO) FARE FOR FORBRENNINGER - (FI) PALOVAMMOJEN VAARA - (CS) NEBEZPEČÍ POPALENÍ - (SK) NEBEZPEČENSTVO POPALENÍ - (SL) NEVARNOST OPEKLIN - (HR-SR) OPASNOST OD OPEKLINA - (LT) NUSIDĖGINIMO PAVOJUS - (ET) PÕLETUSHAVADE SAAMISE OHT - (LV) APDEGUMU GŪŠANAS BĪSTĀMĪBA - (BG) ОПАСНОСТ ОТ ИЗГАРЯНИЯ - (PL) NIEBEZPIECZEŃSTWO OPARZEN - (AR) خطر التعرض لحروق
	(EN) DANGER OF NON-IONISING RADIATION - (IT) PERICOLO RADIAZIONI NON IONIZZANTI - (FR) DANGER RADIATIONS NON IONISANTES - (ES) PELIGRO RADIACIONES NO IONIZANTES - (DE) GEFAHR NICHT IONISIERENDER STRAHLUNGEN - (RU) ОПАСНОСТЬ НЕ ИОНИЗИРУЮЩЕЙ РАДИАЦИИ - (PT) PERIGO DE RADIAÇÕES NÃO IONIZANTES - (EL) ΚΙΝΔΥΝΟΣ ΜΗ ΙΟΝΙΖΟΝΤΩΝ ΑΚΤΙΝΟΒΟΛΙΩΝ - (NL) GEVAAR NIET IONISERENDE STRALEN - (HU) NEM IÓGEN SUGÁRZÁS VESZÉLYE - (RO) PERICOL DE RADIIȚI NEIONIZANTE - (SV) FARA FÖR IKKE IONISERANDE - (DA) FARE FOR IKKE-IONISERENDE STRÅLER - (NO) FARE FOR UJONISERT STRÅLNING - (FI) IONISOIMATTOMAN SÄTEILYN VAARA - (CS) NEBEZPEČÍ NEIONIZUJÍCÍHO ŽÁŘENÍ - (SK) NEBEZPEČENSTVO NEIONIZUJÚCEHO ŽIARIAENIA - (SL) NEVARNOST NEJONIZIRANEGA SEVANJA - (HR-SR) OPASNOST NEJONIZIRAJUĆIH ZRAKA - (LT) NEJONIZUOTO SPINDULIAVIOMO PAVOJUS - (ET) MITTEIOJONISEERITUDKIRGUSTE OHT - (LV) NEJONIZĒJOŠA IZSTRAJUMA BĪSTĀMĪBA - (BG) ОПАСНОСТ ОТ НЕ ИОНИЗИРАНО ОБЛЪЧВАНЕ - (PL) ZAGROŻENIE PROMIENIOWANIEM NIEJONIZUJĄCYM - (AR) خطر التعرض لاشعاعات غير مؤينة
	(EN) GENERAL HAZARD - (IT) PERICOLO GENERICO - (FR) DANGER GÉNÉRIQUE - (ES) PELIGRO GENÉRICO - (DE) GEFAHR ALLGEMEINER ART - (RU) ОБЩАЯ ОПАСНОСТЬ - (PT) PERIGO GERAL - (EL) ΓΕΝΙΚΟΣ ΚΙΝΔΥΝΟΣ - (NL) ALGEMEEN GEVAAR - (HU) ÁLTALÁNOS VESZÉLY - (RO) PERICOL GENERAL - (SV) ALLMÄN FARA - (DA) ALMEN FARE - (NO) GENERISK FARE STRÅLNING - (FI) YLEINEN VAARA - (CS) VŠEOBECNÉ NEBEZPEČÍ - (SK) VŠEOBECNÉ NEBEZPEČENSTVO - (SL) SPLOVA NEVARNOST - (HR-SR) OPĆA OPASNOST - (LT) BENDRAS PAVOJUS - (ET) ÜLDINE OHT - (LV) VISPĀRĪGA BĪSTĀMĪBA - (BG) ОБЩИ ОПАСНОСТИ - (PL) OGÓLNE NIEBEZPIECZEŃSTWO - (AR) خطر عام
	(EN) DO NOT USE THE HANDLE TO HANG THE MACHINE - (IT) VIETATO UTILIZZARE LA MANIGLIA COME MEZZO DI SOSPENSIONE DELLA MACCHINA - (FR) INTERDIT D'UTILISER LA POIGNÉE COMME MOYEN DE SUSPENSION DE LA MACHINE - (ES) SE PROHIBE UTILIZAR LA MANILLA COMO MEDIO DE SUSPENSIÓN DE MÁQUINA - (DE) ES IST UNTERSAGT, DEN GRIF ALS MITTEL ZUM AUFHÄNGEN DER MASCHINE ZU BENUTZEN - (RU) ЗАПРЕЩЕНО ПОДВЕШИВАТЬ МАШИНЫ ЗА РУЧКУ - (PT) É PROIBIDO UTILIZAR A MAÇANETA COMO MEIO DE SUSPENSÃO DA MÁQUINA - (EL) ΑΠΑΓΟΡΕΥΕΤΑΙ Η ΧΡΗΣΗ ΤΗΣ ΧΕΙΡΟΛΑΒΗΣ ΩΣ ΜΕΣΟ ΑΝΥΨΩΣΗΣ ΤΗΣ ΜΗΧΑΝΗΣ ΣΥΣΚΕΥΗΣ - (NL) DE HANDGREEP MAG NIET WORDEN GEBRUIKT OM HET MACHINE AAN OP TE HANGEN - (HU) TILOS A GÉP A FOGANTYÚJÁNÁL FOGVA FELAKASZTANI - (RO) SE INTERZICE FOLOSIREA MĂNERULUI CA MILOC DE SUSTINERE A MASINII - (SV) DET ÄR FÖRBUDDET ATT ANVÄNDA HÄNDTAGET FÖR ATT HÄNGA UPP MASKINEN - (DA) DET ER FORBUDT AT ANVENDE HÅNDRÆBET TIL AT HÆVE MASKINEN - (NO) DET ER FORBUDT Å BRUKE HÅNDTAKET FOR Å HENGE MASKINEN OPP - (FI) ON KIELLETTYÄ KÄYTTÄÄ KÄSIKÄHVÄÄ RIPUSTUS VÄLINEENÄ - (CS) JE ZAKÁZANO POUŽIVAT RUKOJET JAKO PROSTŘEDEK K ZAVĚSĚNÍ PŘÍSTROJE - (SK) JE ZAKÁZANÉ VEŠAŤ ZVÁRACÍ PŘÍSTROJ ZA RUKOVÄT - (SL) ROČAJA NE SMETE UPORABLJATI ZA OBEŠANJE APARATA - (HU) ZABRANJENO JE UPOTREBLJAVATI RÚCKÚ ZA PODIZANJE STROJA - (LT) DRAUDZIAMA NAUDOTI RANKENA KAIP PRIEMONĖ APARATŲ SUSTABDYMUI - (ET) ON KEELATUD RIPUTADA masin KASUTADES SELLEKS KÄRPIDET - (LV) IR AIZLĒGTS IZMANTOT ROKTURI APARĀTA PIKĀRŠANAI - (BG) ЗАБРАНЕНО Е ДА СЕ ИЗПОЛЗВА РЪКОВХВАТКА КАТО СРЕДСТВО ЗА ОКАЧВАНЕ НА МАШИНАТА - (LV) ZABRANĀ SIĒ UZŅYVAMA UCHWYVŪ JAKO ŠRŌDKA DO ZAWIESZANIA - (AR) يحظر استخدام المقبض كوسيلة لتعليق الآلة الحام
	(EN) EYE PROTECTIONS MUST BE WORN - (IT) OBBLIGO DI INDOSSARE OCCHIALI PROTETTIVI - (FR) PORT DES LUNETTES DE PROTECTION OBLIGATOIRE - (ES) OBLIGACIÓN DE USAR GAFAS DE PROTECCIÓN - (DE) DAS TRAGEN EINER SCHUTZBRILLE IST PFLICHT - (RU) ОБЯЗАТЕЛЬНО НОСИТЬ ЗАЩИТНЫЕ ОЧКИ - (PT) OBRIGAÇÃO DE VESTIR ÓCULOS DE PROTEÇÃO - (EL) ΥΠΟΧΡΕΩΣΗ ΝΑ ΦΟΡΑΤΕ ΠΡΟΤΕΡΑΤΕΥΤΙΚΑ ΓΥΑΛΙΑ - (NL) VERPLICHT DRAGEN VAN BESCHERMENDE BRIL - (HU) VÉDŐSZEMÉVEG VISELETE KÖTELEZŐ - (RO) ESTE OBLIGATORIE PURTAREA OCHELARILOR DE PROTECȚIE - (SV) OBLIGATORISKT ATT ANVÄNDA SKYDDSGLASÖGON - (DA) PLIGT TIL AT ANVENDE BESKYTTELSESBRILLER - (NO) DET ER OBLIGATORISK Å HA PÅ SEG VERNBRILLEN - (FI) SUOJALASJEN KÄYTTÖ PAKOLLISTA - (CS) POVINNOST POUŽIVÁNÍ OCHRANNÝCH BRYLÍ - (SK) POVINNOST POUŽIVANIA OCHRANNÝCH OKULIAROV - (SL) OBEZNO UPORABA ZAŠČITNIH OČAL - (HR-SR) OBAVEZNA UPOTREBA ZAŠTITNIH NAČALA - (LT) PRIVALOMA DIRBTI SU APSAUGINAIS AKINIJAIS - (ET) KOHUSTUSLIK KANDA KAITSEPRILLI - (LV) PIENĀKUMS VILKT AIZSARGBRILLES - (BG) ЗАДЪЛЖИТЕЛНО ДА СЕ НОСЯТ ПРЕДПАЗНИ ОЧИЛА - (PL) NAKAZ NOSZENIA OKULARÓW OCHRONNYCH - (AR) الالتزام بارتداء نظارات واقية
	(EN) NO ENTRY FOR UNAUTHORISED PERSONNEL - (IT) DIVIETO DI ACCESSO ALLE PERSONE NON AUTORIZZATE - (FR) ACCÈS INTERDIT AUX PERSONNES NON AUTORISÉES - (ES) PROHIBIDO EL ACCESO A PERSONAS NO AUTORIZADAS - (DE) UNBEFUGTEN PERSONEN IST DER ZUTRITT VERBOTEN - (RU) ЗАПРЕТ ДЛЯ ДОСТУПА ПОСТОРОННИХ ЛИЦ - (PT) PROIBIÇÃO DE ACESSO ÀS PESSOAS NÃO AUTORIZADAS - (EL) ΑΠΑΓΟΡΕΥΣΗ ΠΡΟΣΒΑΣΗΣ ΣΕ ΜΗ ΕΠΙΤΡΑΜΕΝΑ ΑΤΟΜΑ - (NL) TOEGANGSVERBOD VOOR NIET GEAUTORISEERDE PERSONEN - (HU) FEL NEM JOGOSÍTOT SZEMÉLYEK SZÁMÁRA TILOS A BELÉPÉS - (RO) ACCESUL PERSOANELOR NEAUTORIZATE ESTE INTERZIS - (SV) TILLTRÄDE FÖRBUDDET FÖR IKKE AUKTORISERADE PERSONER - (DA) ADGANG FORBUDT FOR UVEDKOMMENDE - (NO) PERSONER SOM IKKE ER AUTORISERTE MÅ IKKE HA ADGANG TIL APPARATEN - (FI) PÄÄSY KIELLETTY ASIATTOIMITTA - (CS) ZÁKAZ VSTUPU NEPOVOLNÝM OSOBÁM - (SK) ZÁKAZ NEOPRÁVNĚNÉHO PRÍSTUPU K OSOB - (SL) DOSTOP PREPOVEDAN NEPOVOLNÁŠČENIM OSEBAM - (HR-SR) ZABRANA PRISTUPA NEVOLNÁŠTENIM OSOBAMA - (LT) PAŠALINIAMS ĮEITI DRAUDZIAMA - (ET) SELLEKS VOLITAMATA ISIKUTEL ON TÕDALAS VIIBIMINE KEELATUD - (LV) NEPIEDĒROŠAM PERSONĀM IEEJA AIZLĒGTA - (BG) ЗАБРАНЕНО Е ДОСТЪПЪТ НА НЕУПЪЛНОМОЩЕНИ ЛИЦА - (PL) ZAKAZ DOSTĘTU OSOBOM NIEPOWAŻNIONYM - (AR) يحظر دخول الأشخاص الغير مصرح لهم



	<p>(EN) USERS OF VITAL ELECTRICAL AND ELECTRONIC APPARATUS MUST NEVER USE THE MACHINE - (IT) VIETATO L'USO DELLA MACCHINA AI PORTATORI DI APPARECCHIATURE ELETTRICHE ED ELETTRONICHE VITALI - (FR) L'UTILISATION DE LA MACHINE EST DÉCONSEILLÉE AUX PORTEURS D'APPAREILS ÉLECTRIQUES OU ÉLECTRONIQUES MÉDICAUX - (ES) PROHIBIDO EL USO DE LA MÁQUINA A LOS PORTADORES DE APARATOS ELÉCTRICOS Y ELECTRONICOS VITALES - (DE) TRÄGERN LEBENSERHALTENDER ELEKTRISCHER UND ELEKTRONISCHER GERÄTE IST DER GEBRAUCH DER MASCHINE UNTERSAGT - (RU) ИСПОЛЬЗОВАНИЕ УСТАНОВОК ЗАПРЕЩЕНО ЛИЦАМ, ИСПОЛЬЗУЮЩИМ ЭЛЕКТРОННУЮ И ЭЛЕКТРОАППАРАТУРУ ОБЕСПЕЧЕНИЯ ЖИЗНЕДЕЯТЕЛЬНОСТИ - (PT) É PROIBIDO O USO DA MÁQUINA AOS PORTADORES DE APARELHAGENS ELÉCTRICAS E ELECTRÓNICAS VITAIS - (EL) ΑΠΑΓΟΡΕΥΕΤΑΙ Η ΧΡΗΣΗ ΤΟΥ ΜΗΧΑΝΗΜΑΤΟΣ ΣΕ ΑΤΟΜΑ ΠΟΥ ΦΕΡΟΥΝ ΗΛΕΚΤΡΙΚΕΣ ΚΑΙ ΗΛΕΚΤΡΟΝΙΚΕΣ ΣΥΣΚΕΥΕΣ ΖΩΤΙΚΗΣ ΣΗΜΑΣΙΑΣ - (NL) HET GEBRUIK VAN DE MACHINE IS VERBODEN AAN DRAGERS VAN ELEKTRISCHE EN ELEKTRONISCHE VITALE APPARATUUR - (HU) TILOS A GÉR HASZNÁLATA MINDAZOK SZÁMÁRA, AKIK SZERVEZETEÉBEN ÉLETFENNTARTÓ ELEKTROMOS VAGY ELEKTRONIKUS KÉSZÜLÉK VAN BEÉPÍTVE - (RO) SE INTERZICE FOLOSIREA MAȘINI DE CĂTRE PERSOANELE PURTĂTOARE DE APARATE ELECTRICE ȘI ELECTRONICE VITALE - (SV) FÖRBJUDET FÖR ANVÄNDARE AV LIVSUPPEHÅLLANDE ELEKTRISKA ELLER ELEKTRONISKA APPARATER ATT ANVÄNDA DENNA MASKIN - (DA) DET ER FORBUDT FOR PERSONER, DER ANVENDER LIVSVIGTIGT ELEKTRISK OG ELEKTRONISK APPARATUR, AT ANVENDE MASKINEN - (NO) DET ER FORBUDT FOR PERSONER SOM BRUKER LIVSVIKTIGE ELEKTRISKE ELLER ELEKTRONISKE APPARATER Å BRUKE MASKINEN - (FI) KONEEN KÄYTTÖKIELTO SÄHKÖISTEN JA ELEKTRONISTEN HENKILÖNSUOJALAITTEIDEN KÄYTTÄJILLE - (CS) ZÁKAZ POUŽITÍ STROJE NOSITELUM ELEKTRICKÝCH A ELEKTRONICKÝCH ŽIVOTNĚ DŮLEŽITÝCH ZAŘÍZENÍ - (SK) ZÁKAZ POUŽÍVANIA STROJA OSOBÁM SO ŽIVOTNE DÔLEŽITÝMI ELEKTRICKÝMI A ELEKTRONICKÝMI ZARIADENAMI - (EL) ΠΡΕΠΟΙΕΔΑΝΑ ΟΡΟΒΑΒΑ ΣΤΡΟΒΑ ΣΤΡΟΒΑ ΓΙΑ ΟΡΟΒΑΒΝΙΚΕ ΖΙΒΛΝΕΝΣΚΟ ΡΟΜΕΜΒΝΗ ΗΛΕΚΤΡΙΚΗΝ ΙΡ ΗΛΕΚΤΡΟΝΙΚΗΝ ΝΑΡΑΒ - (HR-SR) ZABRANJENO JE UPOTREBLJAVATI STROJ OSOBAMA KOJE IMAJU UGRABENE VITALNE ELEKTRICNE ILI ELEKTRONICKE UREDAJE - (LT) GRIEŽTAI DRAUDŽIAMA SU ĮRANGA DIRBTI ASMENIMS, BESINAUDOJANTIEMS GYVYBIŠKAI SVARBAIS ELEKTRINIAIS AR ELEKTRONINIAIS PRIETAISIS - (ET) SEADET EI TOHI KASUTADA ISIKUD, KES KASUTAVAD MEDITSIINILISI ELEKTRI-JA ELEKTROONIKASEADMED - (LV) ELEKTRISKO VAI ELEKTRONISKO MEDICINISKOIERĪCU LIETOTĀJIEM IR AIZLIEGTS IZMANTOT MAŠĪNU - (BG) ЗАБРАНЕНО Е ПОЛЗВАНЕТО НА МАШИНАТА ОТ ЛИЦА, НОСИТЕЛИ НА ЕЛЕКТРИЧЕСКИ И ЕЛЕКТРОНИ МЕДИЦИНСКИ УСТРОИСТВА - (PL) ZABRONIONE JEST UZYWANIE URZADZENIA OSOBOM STOSUJĄCYM ELEKTRYCZNE I ELEKTRONICZNE URZADZENIA WSPOMAGAJĄCE FUNKCJE ŻYCIOWE - (AR) يحظر استخدام الآلة لحاملي الأجهزة الكهربائية والإلكترونية الحيوية</p>
	<p>(EN) PEOPLE WITH METAL PROSTHESES ARE NOT ALLOWED TO USE THE MACHINE - (IT) VIETATO L'USO DELLA MACCHINA AI PORTATORI DI PROTESI METALLICHE - (FR) UTILISATION INTERDITE DE LA MACHINE AUX PORTEURS DE PROTHÈSES MÉTALLIQUES - (ES) PROHIBIDO EL USO DE LA MÁQUINA A LOS PORTADORES DE PRÓTESIS METÁLICAS - (DE) TRÄGERN VON METALLPROTHESEN IST DER UMGANG MIT DER MASCHINE VERBOTEN - (RU) ИСПОЛЬЗОВАНИЕ МАШИНЫ ЗАПРЕЩАЕТСЯ ЛЮДЯМ, ИМЕЮЩИМ МЕТАЛЛИЧЕСКИЕ ПРОТЕЗЫ - (PT) PROIBIDO O USO DA MÁQUINA AOS PORTADORES DE PRÓTESES METÁLICAS - (EL) ΑΠΑΓΟΡΕΥΕΤΑΙ Η ΧΡΗΣΗ ΤΗΣ ΜΗΧΑΝΗΣ ΣΕ ΑΤΟΜΑ ΠΟΥ ΦΕΡΟΥΝ ΜΕΤΑΛΛΙΚΕΣ ΠΡΟΣΘΗΚΕΣ - (NL) HET GEBRUIK VAN DE MACHINE IS VERBODEN AAN DE DRAGERS VAN METALEN PROTHESEN - (HU) TILOS A GÉR HASZNÁLATA FÉMPROTÉZIST VISELŐ SZEMÉLYEK SZÁMÁRA - (RO) SE INTERZICE FOLOSIREA MAȘINI DE CĂTRE PERSOANELE PURTĂTOARE DE PROTEZE METALICE - (SV) FÖRBJUDET FÖR PERSONER SOM BÄR METALLPROTES ATT ANVÄNDA MASKINEN - (DA) DET ER FORBUDT FOR PERSONER MED METALPROTESER AT BENYTTJE MASKINEN - (NO) BRUK AV MASKINEN ER IKKE TILLATT FOR PERSONER MED METALLPROTESER - (FI) KONEEN KÄYTTÖ KIELLETTY METALLIPROTEESIEN KANTAJILTA - (CS) ZÁKAZ POUŽITÍ STROJE NOSITELUM KOVOVÝCH PROTÉZ - (SK) ZÁKAZ POUŽITIA STROJA OSOBÁM S KOVOVÝMI PROTÉZAMI - (EL) ΠΡΕΠΟΙΕΔΑΝΑ ΟΡΟΒΑΒΑ ΣΤΡΟΒΑ ΣΤΡΟΒΑ ΓΙΑ ΝΟΣΙΛΚΕ ΚΟΒΙΝΣΚΗΝ ΠΡΟΤΕΖ - (HR-SR) ZABRANJENA UPOTREBA STROJA OSOBAMA KOJE NOSE METALNE PROTEZE - (LT) SU SUVIRINIMO APARATU DRAUDŽIAMA DIRBTI ASMENIMS, NAUDOJANTIEMS METALINIAMS PROTEZUS - (ET) SEADET EI TOHI KASUTADA ISIKUD, KES KASUTAVAD METALLPROTEESE - (LV) SILVĒKIEM AR METĀLA PROTĒZĒM IR AIZLIEGTS LIETOT IERĪCI - (BG) ЗАБРАНЕНО Е УПОТРЕБАТА НА МАШИНАТА ОТ НОСИТЕЛИ НА МЕТАЛНИ ПРОТЕЗИ - (PL) ZAKAZ UZYWANIA URZADZENIA OSOBOM STOSUJĄCYM PROTEZY METALOWE - (AR) يحظر استخدام الآلة على مستخدمي أجهزة السمع المعدنية</p>
  	<p>(EN) DO NOT WEAR OR CARRY METAL OBJECTS, WATCHES OR MAGNETISED CARDS - (IT) VIETATO INDOSSARE OGGETTI METALLICI, OROLOGI E SCHEDE MAGNETICHE - (FR) INTERDICTION DE PORTER DES OBJETS MÉTALLIQUES, MONTRES ET CARTES MAGNÉTIQUES - (ES) PROHIBIDO LLEVAR OBJETOS METÁLICOS, RELOJES, Y TARJETAS MAGNÉTICAS - (DE) DAS TRAGEN VON METALLOBJekten, UHREN UND MAGNETKARTEN IST VERBOTEN - (RU) ЗАПРЕЩАЕТСЯ НОСИТЬ МЕТАЛЛИЧЕСКИЕ ПРЕДМЕТЫ, ЧАСЫ ИЛИ МАГНИТНЫЕ ПЛАТЫЮ - (PT) PROIBIDO VESTIR OBJECTOS METÁLICOS, RELÓGIOS E FICHAS MAGNÉTICAS - (EL) ΑΠΑΓΟΡΕΥΕΤΑΙ ΝΑ ΦΟΡΑΤΕ ΜΕΤΑΛΛΙΚΑ ΑΝΤΙΚΕΙΜΕΝΑ, ΡΟΛΟΓΙΑ ΚΑΙ ΜΑΓΝΗΤΙΚΕΣ ΠΛΑΚΕΤΕΣ - (NL) HET IS VERBODEN NEUWVERPEN, UURWERKEN EN MAGNETISCHE FICHES TE DRAGEN - (HU) TILOS FÉMTÁRGYAK, KARÓRÁK VISELÉTE ÉS MÁGNESES KÁRTYÁK MAGUKNÁL TARTÁSA - (RO) ESTE INTERZICĂ PURTAREA OBIECTELOR METALICE, A CEASURILOR ȘI A CARTELELOR MAGNETICE - (SV) FÖRBJUDET ATT BÄRA METALLFÖREMÅL, KLOCKOR OCH MAGNETKORT - (DA) FORBUD MOD AT BÆRE METALGENSTANDE, URE OG MAGNETISKE KORT - (NO) FORBUDT Å HA PÅ SEG METALLFORMÅL, KLOKKER OG MAGNETISKE KORT - (FI) METALLISTEN ESINEIDEN, KELLOJEN JA MAGNETTIKORTTIEN MUKANA PITÄMINEN KIELLETTY - (CS) ZÁKAZ NOŠENÍ KOVOVÝCH PŘEDMĚTŮ, HODINEK A MAGNETICKÝCH KARET - (SK) ZÁKAZ NOSENIA KOVOVÝCH PREDMETOV, HODINIEK A MAGNETICKÝCH KARIET - (EL) ΠΡΕΠΟΙΕΔΑΝΟ ΝΟΣΗΝΕ ΚΟΒΙΝΣΚΗΝ ΠΡΕΔΜΕΤΑ, ΣΑΤΟΒΑ Ι ΜΑΓΝΕΤΙΣΚΗΝ ΤΣΙΡΟΒΑ - (LT) DRAUDŽIAMA PRIE SAVĖS TURĖ TI METALINIŲ DAIKTŲ, LAIKRODŽIŲ AR MAGNETINIŲ PLOKŠTELIŲ - (ET) KEELATUD ON KANDA METALLESEMED, KELLASID JA MAGNETKART - (LV) IR AIZLIEGTS VILKT METĀLA PRIEKŠMETUS, PULKSTENUS UN NĒMT LĪDZI MAGNĒTISKĀS KARTES - (BG) ЗАБРАНЕНО Е НОСЕНЕТО НА МЕТАЛНИ ПРЕДМЕТИ, ЧАСОВНИЦИ И МАГНИТНИ СХЕМИ - (PL) ZAKAZ NOSZENIA PRZEDMIOTÓW METALOWYCH, ZEGARÓW I KART MAGNETYCZNYCH - (AR) يحظر استخدام أشياء معدنية، ساعات وطاقات ممغنطة</p>
	<p>(EN) NOT TO BE USED BY UNAUTHORISED PERSONNEL - (IT) VIETATO L'USO ALLE PERSONE NON AUTORIZZATE - (FR) UTILISATION INTERDITE AU PERSONNEL NON AUTORISÉ - (ES) PROHIBIDO EL USO A PERSONAS NO AUTORIZADAS - (DE) DER GEBRAUCH DURCH UNBEFUGTE PERSONEN IST VERBOTEN - (RU) ИСПОЛЬЗОВАНИЕ ЗАПРЕЩАЕТСЯ ЛЮДЯМ, НЕ ИМЕЮЩИМ РАЗРЕШЕНИЯ - (PT) PROIBIDO O USO ÀS PESSOAS NÃO AUTORIZADAS - (EL) ΑΠΑΓΟΡΕΥΣΗ ΧΡΗΣΗΣ ΣΕ ΜΗ ΕΠΙΤΕΤΡΑΜΕΝΑ ΑΤΟΜΑ - (NL) HET GEBRUIK IS VERBODEN AAN NIET GEAUTORISEERDE PERSONEN - (HU) TILOS A HASZNÁLATA A FEL NEM JOGOSÍTOTT SZEMÉLYEK SZÁMÁRA - (RO) FOLOSIREA DE CĂTRE PERSOANELE NEAUTORIZATE ESTE INTERZISĂ - (SV) FÖRBJUDET FÖR IKKE AUKTORISERADE PERSONER ATT ANVÄNDA APPARATEN - (DA) DET ER FORBUDT FOR UVEDKOMMENDE AT ANVENDE MASKINEN - (NO) BRUK ER IKKE TILLATT FOR UAUTORISERTE PERSONER - (FI) KÄYTTÖ KIELLETTY VALTUUTTAMATTOMILTA HENKILÖILTÄ - (CS) ZÁKAZ POUŽITÍ NEPOVOLANÝM OSOBÁM - (SK) ZÁKAZ POUŽITIA NEPOVOLANÝM OSOBÁM - (EL) ΝΕΡΟΒΛΑΣΤΕΝΙΜ ΟΣΕΒΑΝ ΟΡΟΒΑΒΑ ΠΡΕΠΟΙΕΔΑΝΑ - (HR-SR) ZABRANJENA UPOTREBA NEOVLAŠTENIM OSOBAMA - (LT) PAŠALINIAMS NAUDOTIS DRAUDŽIAMA - (ET) SELLEKS VOLITAMATA ISIKUBEL ON SEADME KASUTAMINE KEELATUD - (LV) NEPIILNVAROTĀM PERSONĀM IR AIZLIEGTS IZMANTOT APARĀTU - (BG) ЗАБРАНЕНО Е ПОЛЗВАНЕТО ОТ НЕУПЪЛНОМОЩЕНИ ЛИЦА - (PL) ZAKAZ UZYWANIA OSOBOM NIEAUTORYZOWANYM - (AR) يحظر الاستخدام من قبل الأشخاص الغير مصرح لهم</p>
	<p>(EN) Symbol indicating separation of electrical and electronic appliances for refuse collection. The user is not allowed to dispose of these appliances as solid, mixed urban refuse, and must do it through authorised refuse collection centres. - (IT) Simbolo che indica la raccolta separata delle apparecchiature elettriche ed elettroniche. L'utente ha l'obbligo di non smaltire questa apparecchiatura come rifiuto municipale solido misto, ma di rivolgersi ai centri di raccolta autorizzati. - (FR) Symbole indiquant la collecte différenciée des appareils électriques et électroniques, l'utilisateur ne peut éliminer ces appareils avec les déchets ménagers solides mixtes, mais doit s'adresser à un centre de collecte autorisé. - (ES) Simbolo que indica la recogida por separado de los aparatos eléctricos y electrónicos. El usuario tiene la obligación de no eliminar este aparato como desecho urbano sólido mixto, sino de dirigirse a los centros de recogida autorizados. - (DE) Symbol für die getrennte Erfassung elektrischer und elektronischer Geräte. Der Benutzer hat pflichtgemäß dafür zu sorgen, daß dieses Gerät nicht mit dem gemischt erfaßten festen Siedlungsabfall entsorgt wird. Stattdessen muß er eine der autorisierten Entsorgungseinrichtungen einschalten. - (RU) Символ, указывающий на раздельный сбор электрического и электронного оборудования. Пользователь не имеет права выбрасывать данное оборудование в качестве смешанного твердого бытового отхода, а обязан обращаться в специализированные центры сбора отходов. - (PT) Simbolo que indica a reunião separada das aparelhagens eléctricas e electrónicas. O utente tem a obrigação de não eliminar esta aparelhagem como lixo municipal sólido misto, mas deve procurar os centros de recolha autorizados. - (EL) Σύμβολο που δείχνει τη διαφοροποιημένη συλλογή των ηλεκτρικών και ηλεκτρονικών συσκευών. Ο χρήστης υποχρεούται να μην διοχετεύει αυτή τη συσκευή σαν μικτό στερεό απόβλητο, αλλά να απευθύνεται σε συγκεκριμένα κέντρα συλλογής. - (NL) Symbool dat wijst op de gescheiden inzameling van elektrische en elektronische toestellen. De gebruiker is verplicht te lozen als gemengde vaste stadsafval, maar moet zich wenden tot de geautoriseerde ophaalcentra. - (HU) Jelölés, mely az elektromos és elektronikus felszerelések szelektív hulladékgyűjtését jelzi. A felhasználó köteles ezt a felszerelést nem a városi törmelék hulladékkal együttesen gyűjteni, hanem erre engedéllyel rendelkező hulladékgyűjtő központhoz fordulni. - (RO) Simbol ce indică depozitarea separată a aparatelor electrice și electronice. Utilizatorul este obligat să nu depoziteze acest aparat împreună cu deșeurile solide mixte ci să-l predea într-un centru de depozitare a deșeurilor autorizat. - (SV) Symbol som indikerar separat sopsortering av elektriska och elektroniska apparater. Användaren får inte sortera denna anordning tillsammans med blandat fast hushållsavfall, utan måste vända sig till en auktoriserad insamlingsstation. - (DA) Symbol, der står for særlig indsamling af elektriske og elektroniske apparater. Brugeren har pligt til ikke at bortskaffe dette apparat som blandet, fast affald; der skal rettes henvendelse til et autoriseret indsamlingscenter. - (NO) Symbol som angir separat sortering av elektriske og elektroniske apparater. Brukeren må oppfylle forpliktelser å ikke kaste bort dette apparat sammen med vanlige hjemmeavfall, uten henvende seg til autoriserte oppsamlingsentraler. - (FI) Symboli, joka ilmoittaa sähkö- ja elektroniikkalaitteiden erillisen keräyksen. Käyttäjän velvollisuus on käännyä valtuutettujen keräyspisteiden puoleen eikä välittää laitetta kunnallisena sekajätteenä. - (CS) Symbol označující separovaný sběr elektrických a elektronických zařízení. Uživatel je povinen nezlikvidovat toto zařízení jako pevný smíšený komunální odpad, ale obrátit se s ním na autorizované sběrný. - (SK) Symbol označujúci separovaný zber elektrických a elektronických zariadení. Užívateľ nesmie likvidovať toto zariadenie ako pevný zmiešaný komunálny odpad, ale je povinný doručiť ho do autorizovaného zberní. - (EL) Simbol, ki označuje ločeno zbiranje električnih in elektronskih aparatov. Uporabnik tega aparata ne sme zavrže kot navaden gospodinjinski trden odpadek, ampak se mora obrniti na pooblaščen centre za zbiranje. - (HR-SR) Simbol koji označava posebno sakupljanje električnih i elektronskih aparata. Korisnik ne smije odložiti ovaj aparat kao običan kruti otpad, već se mora obratiti ovlaštenim centrima za sakupljanje. - (LT) Simbolis, nurodantis atskirti nebenaudojamų elektrinių ir elektroninių prietaisų surinkimą. Vartotojas negali išmesti šių prietaisų kaip mišrių kietųjų komunalinių atliekų, bet privalo kreiptis į specializuotus atliekų surinkimo centrus. - (ET) Sümbool, mis tähistab elektrika ja elektronikaesemadete eraldi kogumist. Kasutaja kohustuseks on pöörduda volitatud kogumiskeskuste poole ja mitte käsitleda seda aparati kui munitsipaalne segajätte. - (LV) Simbols, kas norāda uz to, ka utilizācija ir jāveic atsevišķi no citām elektriskajām un elektroniskajām ierīcēm. Lietotāja pienākums ir neizmest šo aparātu municipālajā cieto atkritumu izgāztuvē, bet nogādāt to pilnvarotajā atkritumu savākšanas centrā. - (BG) Символ, който означава разделно събиране на електрическата и електронна апаратура. Ползвателят се задължава да не извърля тази апаратура като смесен твърд отпадък в контейнерите за смет, поставени от общината, а трябва да се обърне към специализираните за това центрове. - (PL) Symbol, który oznacza sortowanie odpadów aparatury elektrycznej i elektronicznej. Zabrania się likwidowania aparatury jako mieszanych odpadów miejskich stałych, obowiązkiem użytkownika jest skierowanie się do autoryzowanych ośrodków gromadzących odpady. - (AR) رمز يشير إلى التجميع المنفصل للأجهزة الكهربائية والإلكترونية. يجب على المستخدم عدم التخلص من هذا الجهاز وكأنه نفايات البلدية الصلبة المختلطة، بل عليه التوجه إلى مراكز تجميع النفايات الصلبة بها</p>

	<b>INSTRUCTIONS FOR USE AND MAINTENANCE</b> .....page 5 BEFORE USING THIS INDUCTION HEATING SYSTEM, READ THE INSTRUCTION MANUAL CAREFULLY!	<b>EN</b>
	<b>ISTRUZIONI PER L'USO E LA MANUTENZIONE</b> .....pag. 8 PRIMA DI UTILIZZARE QUESTO SISTEMA DI RISCALDAMENTO AD INDUZIONE, LEGGERE ATTENTAMENTE IL MANUALE ISTRUZIONI!	<b>IT</b>
	<b>INSTRUCTIONS D'UTILISATION ET D'ENTRETIEN</b> .....page 12 AVANT TOUTE UTILISATION DE CE SYSTÈME DE CHAUFFAGE À INDUCTION, LIRE ATTENTIVEMENT LE MANUEL D'INSTRUCTIONS!	<b>FR</b>
	<b>INSTRUCCIONES PARA EL USO Y MANTENIMIENTO</b> .....pág. 16 ¡ANTES DE UTILIZAR ESTE SISTEMA DE CALENTAMIENTO DE INDUCCIÓN, LEER ATENTAMENTE EL MANUAL DE INSTRUCCIONES!	<b>ES</b>
	<b>BETRIEBS- UND WARTUNGSANLEITUNG</b> .....S. 20 VOR GEBRAUCH DIESES INDUKTIVEN ERHITZUNGSSYSTEMS LESEN SIE BITTE DIE BETRIEBSANLEITUNG SORGFÄLTIG DURCH!	<b>DE</b>
	<b>ИНСТРУКЦИЯ ПО ЭКСПЛУАТАЦИИ И ТЕХОБСЛУЖИВАНИЮ</b> .....стр. 24 ПЕРЕД ТЕМ, КАК ИСПОЛЬЗОВАТЬ ЭТОТ ИНДУКЦИОННЫЙ НАГРЕВАТЕЛЬ, ВНИМАТЕЛЬНО ПРОЧТИТЕ РУКОВОДСТВО ПО ЭКСПЛУАТАЦИИ!	<b>RU</b>
	<b>INSTRUÇÕES DE USO E MANUTENÇÃO</b> .....pág. 28 ANTES DE UTILIZAR ESTE SISTEMA DE AQUECIMENTO POR INDUÇÃO, LER CUIDADOSAMENTE O MANUAL DE INSTRUÇÕES!	<b>PT</b>
	<b>ΟΔΗΓΙΕΣ ΧΡΗΣΗΣ ΚΑΙ ΣΥΝΤΗΡΗΣΗΣ</b> .....σελ. 32 ΠΡΙΝ ΧΡΗΣΙΜΟΠΟΙΗΣΕΤΕ ΑΥΤΟ ΤΟ ΣΥΣΤΗΜΑ ΕΠΑΓΩΓΙΚΗΣ ΘΕΡΜΑΝΣΗΣ, ΔΙΑΒΑΣΤΕ ΠΡΟΣΕΚΤΙΚΑ ΤΟ ΕΓΧΕΙΡΙΔΙΟ ΧΡΗΣΗΣ!	<b>EL</b>
	<b>INSTRUCTIES VOOR HET GEBRUIK EN HET ONDERHOUD</b> .....pag. 36 VOORDAT MEN DIT VERWARMINGSSYSTEEM MET INDUCTIE GEBRUIKT MOET MEN AANDACHTIG DE INSTRUCTIEHANDLEIDING LEZEN!	<b>NL</b>
	<b>HASZNÁLATI ÉS KARBANTARTÁSI UTASÍTÁS</b> .....oldal 40 AZ INDUKCIÓS HEVÍTŐ RENDSZER HASZNÁLATA ELŐTT FIGYELMESEN OLVASSA EL A KEZELÉSI ÚTMUTATÓT!	<b>HU</b>
	<b>INSTRUCȚIUNI DE FOLOSIRE ȘI ÎNTREȚINERE</b> .....pag. 44 CITIȚI CU ATENȚIE MANUALUL DE INSTRUCȚIUNI ÎNAINTE DE A UTILIZA ACEST SISTEM DE ÎNCĂLZIRE PRIN INDUCȚIE!	<b>RO</b>
	<b>INSTRUKTIONER FÖR ANVÄNDNING OCH UNDERHÅLL</b> .....sid. 48 LÄS BRUKSANVISNINGEN NOGGRANT INNAN NI ANVÄNDER DETTA SYSTEM MED INDUKTIONSVÄRME!	<b>SV</b>
	<b>BRUGS- OG VEDLIGEHOLDELSERVEJLEDNING</b> .....sd. 51 LÆS BRUGERVEJLEDNINGEN OMHYGGELIGT, FØR DU BRUGER DETTE INDUKTIONSVARMESYSTEM!	<b>DA</b>
	<b>INSTRUKSER FOR BRUK OG VEDLIKEHOLD</b> .....s. 55 FØR DU BRUKER DETTE INDUKSJONSVARMESYSTEMET, MÅ DU LESE BRUKERVEILEDNINGEN NØYE!	<b>NO</b>
	<b>KÄYTTÖ- JA HUOLTO-OHJEET</b> .....sivu 58 ENNEN TÄMÄN INDUKTIOLÄMMITYSLAITTEEN KÄYTTÖÄ LUE KÄYTTÖOHJE HUOLELLISESTI!	<b>FI</b>
	<b>NÁVOD K POUŽITÍ A ÚDRŽBĚ</b> .....str. 61 PŘED POUŽITÍM TOHOTO SYSTÉMU INDUKČNÍHO OHŘEVU SI POZORNĚ PŘEČTĚTE NÁVOD K POUŽITÍ!	<b>CS</b>
	<b>NÁVOD NA POUŽITIE A ÚDRŽBU</b> .....str. 65 PRED POUŽITÍM TOHTO SYSTÉMU INDUKČNÉHO OHREVOU SI POZORNE PREČÍTAJTE NÁVOD NA POUŽITIE!	<b>SK</b>
	<b>NAVODILA ZA UPORABO IN VZDRŽEVANJE</b> .....str. 69 PRED UPORABO SISTEMA ZA INDUKCIJSKO SEGREVANJE POZORNO PREBERITE PRIROČNIK Z NAVODILI ZA UPORABO!	<b>SL</b>
	<b>UPUTSTVA ZA UPOTREBU I SERVISIRANJE</b> .....str. 72 PRIJE UPOTREBE OVOG SUSTAVA ZA INDUKCIJSKO GRIJANJE POTREBNO JE PAŽLJIVO PROČITATI PRIRUČNIK ZA UPOTREBU!	<b>HR SR</b>
	<b>EKSPLOATAVIMO IR TECHNINĖS PRIEŽIŪROS INSTRUKCIJOS</b> .....psl. 75 PRIEŠ NAUDOJANT ŠIĄ INDUKCIJOS KAITINIMO SISTEMĄ, ATIDŽIAI PERSKAITYTI INSTRUKCIJŲ KNYGELĘ!	<b>LT</b>
	<b>KASUTUSJUHEND JA HOOLDUS</b> .....lk. 78 ENNE SELLE INDUKTSIOONKUMUTUSSÜSTEEMI KASUTAMIST LUGEGE KASUTUSJUHISED TÄHELEPANELIKULT LÄBI!	<b>ET</b>
	<b>EKSPLOATĀCIJAS UN TEHNISKĀS APKOPES ROKASGRĀMATA</b> .....lpp. 81 PIRMS INDUKTĪVĀS SILDIERĪCES IZMANTOŠANAS UZMANĪGI IZLASIET EKSPLOATĀCIJAS ROKASGRĀMATU!	<b>LV</b>
	<b>ИНСТРУКЦИИ ЗА УПОТРЕБА И ПОДДРЪЖКА</b> .....стр. 85 ПРЕДИ ДА ИЗПОЛЗВАТЕ ИНДУКЦИОННАТА СИСТЕМА ЗА НАГРЯВАНЕ, ПРОЧЕТЕТЕ ВНИМАТЕЛНО РЪКОВОДСТВОТО С ИНСТРУКЦИИ!	<b>BG</b>
	<b>INSTRUKCJE OBSŁUGI I KONSERWACJI</b> .....str. 89 PRZED SKORZYSTANIEM Z SYSTEMU NAGRZEWANIA INDUKCYJNEGO DOKŁADNIE PRZECZYTAJ INSTRUKCJĘ OBSŁUGI!	<b>PL</b>
	<b>تعليمات للاستخدام والصيانة</b> .....صفحة 93 اقرأ بعناية دليل الإرشادات قبل استخدام نظام التدفئة بالتحريض هذا!	<b>AR</b>

(EN) GUARANTEE AND CONFORMITY - (IT) GARANZIA E CONFORMITÀ - (FR) GARANTIE ET CONFORMITÉ - (ES) GARANTÍA Y CONFORMIDAD - (DE) GARANTIE UND KONFORMITÄT - (RU) ГАРАНТИЯ И СООТВЕТСТВИЕ - (PT) GARANTIA E CONFORMIDADE - (EL) ΕΓΓΥΗΣΗ ΚΑΙ ΣΥΜΜΟΡΦΩΣΗ ΣΤΙΣ ΔΙΑΤΑΞΕΙΣ - (NL) GARANTIE EN CONFORMITEIT - (HU) GARANCIA ÉS A JOGSZABÁLYI ELŐÍRÁSOKNAK VALÓ MEGFELELŐSÉG - (RO) GARANȚIE ȘI CONFORMITATE - (SV) GARANTI OCH ÖVERENSSTÄMMELSE - (DA) GARANTI OG OVERENSSTEMMELSE/SERKLÆRING - (NO) GARANTI OG KONFORMITET - (FI) TAKUUS JA VAATIMUSTENMUKAISUUS - (CS) ZÁRUKA A SHODA - (SK) ZÁRUKA A ZHODA - (SL) GARANCIJA IN UDOBJE - (HR-SR) GARANCIJA I SUKLADNOST - (LT) GARANTIJA IR ATITIKTIS - (ET) GARANTII JA VASTAVUS - (LV) GARANTIJA UN ATBILSTĪBA - (BG) ГАРАНЦИЯ И СЪОТВЕТСТВИЕ - (PL) GWARANCJA I ZGODNOŚĆ - (AR) الضمان والتوافق ..... 102-104



	стр.		стр.
1. ОБЩАЯ ТЕХНИКА БЕЗОПАСНОСТИ ПРИ ИНДУКЦИОННОМ НАГРЕВАНИИ	24	6.5 ИСПОЛЬЗОВАНИЕ ИНСТРУМЕНТА ДЛЯ РАЗБЛОКИРОВАНИЯ БОЛТОВ	26
2. ВВЕДЕНИЕ И ОБЩЕЕ ОПИСАНИЕ	24	6.6 ИСПОЛЬЗОВАНИЕ НАГРЕВАТЕЛЬНОГО ПОЛОТНА	26
2.1 ГЛАВНЫЕ ХАРАКТЕРИСТИКИ	25	6.7 ИСПОЛЬЗОВАНИЕ ИНСТРУМЕНТА ДЛЯ ОТКЛЕИВАНИЯ СТЕКОЛ С ОГРАНИЧЕННЫМ ПОЛЕМ	26
2.2 ПРИСПОСОБЛЕНИЯ (РИС. D)	25	6.8 ИСПОЛЬЗОВАНИЕ НАГРЕВАТЕЛЬНОГО ПЕРА	26
3. ТЕХНИЧЕСКИЕ ДАННЫЕ	25	6.9 ИСПОЛЬЗОВАНИЕ ИНСТРУМЕНТА HEAT TWISTER	26
3.1 ПРОЧИЕ ТЕХНИЧЕСКИЕ ДАННЫЕ	25	7. ТЕХОБСЛУЖИВАНИЕ	27
4. ОПИСАНИЕ МАШИНЫ (РИС. В)	25	7.1 ПЛАНОВОЕ ТЕХОБСЛУЖИВАНИЕ	27
4.1 УСТРОЙСТВА СОЕДИНЕНИЯ, УПРАВЛЕНИЯ И РЕГУЛИРОВКИ	25	7.2 ВНЕПЛАНОВОЕ ТЕХОБСЛУЖИВАНИЕ	27
4.2 СИГНАЛИЗАЦИЯ И СИГНАЛЫ ТРЕВОГИ	25	8. ПОИСК НЕИСПРАВНОСТЕЙ	27
5. УСТАНОВКА	25		
5.1 РАСПОЛОЖЕНИЕ НАГРЕВАТЕЛЯ	25		
5.2 ПОДСОЕДИНЕНИЕ К СЕТИ	25		
5.2.1 Вилка и розетка	25		
5.3 ПОДКЛЮЧЕНИЕ ИНСТРУМЕНТА И ПЕДАЛИ УПРАВЛЕНИЯ (РИС. С)	25		
5.3.1 Подключение инструмента	25		
5.3.2 Подключение педали управления	25		
6. ИСПОЛЬЗОВАНИЕ ИНСТРУМЕНТОВ	25		
6.1 ПОДГОТОВКА	25		
6.2 ПРИНЦИП ДЕЙСТВИЯ	25		
6.3 АВТОМАТИЧЕСКИЙ И РУЧНОЙ РЕЖИМЫ (РИС. В-3)	25		
6.4 ИСПОЛЬЗОВАНИЕ ИНСТРУМЕНТА ДЛЯ ОТКЛЕИВАНИЯ СТЕКОЛ	26		

**ПРОФЕССИОНАЛЬНЫЕ ИНДУКЦИОННЫЕ НАГРЕВАТЕЛИ ДЛЯ КУЗОВНЫХ РАБОТ И ИСПОЛЬЗОВАНИЯ В АВТОМАСТЕРСКИХ.**

Примечание: Далее в тексте используется термин «нагреватель» для обозначения всего аппарата и «индуктор» для обозначения только используемого инструмента.

1. ОБЩАЯ ТЕХНИКА БЕЗОПАСНОСТИ ПРИ ИНДУКЦИОННОМ НАГРЕВАНИИ  
Оператор должен быть ознакомлен с безопасным использованием аппарата и проинформирован о рисках, связанных с индукционным нагреванием, с соответствующими мерами защиты и порядком действий в аварийных ситуациях.



- При подключении нагревательных инструментов, проведении проверок и ремонтных работ, аппарат должен быть выключен и отключен от электросети.
- Выключите и отсоедините аппарат от электросети перед заменой деталей инструмента, подверженных износу.
- Выполните электрическое соединение в соответствии с действующими нормами и правилами техники безопасности.
- Нагреватель разрешается подключать только к системе питания с заземленным нейтральным проводом.
- Убедитесь, что розетка сети питания правильно соединена с защитным заземлением.
- Не используйте нагреватель во влажных или сырых помещениях, а также под дождем.
- Не используйте кабели с поврежденной изоляцией или с ослабленными соединениями.
- Запрещено проводить работы во внутренней части аппарата (допускается только при проведении внеочередного техобслуживания), если не удовлетворены следующие условия:
- выключатель аппарата в положении «О»;
- автоматический выключатель линии электропитания находится в положении «О» и заблокирован при помощи замка или, если замка нет, необходимо физически отключить клеммы кабеля питания;
- с учетом того, что в аппарате имеются конденсаторы, техобслуживание разрешается осуществлять не ранее чем через 5 минут после выключения генератора.



- Не нагревайте контейнеры, емкости или трубы, которые содержат или содержали жидкие или газообразные горючие вещества.
- Не проводите работы на материалах, чистка которых осуществлялась хлоросодержащими растворителями или вблизи указанных веществ.
- Не нагревайте резервуары, находящиеся под давлением.
- Очистите рабочее место от воспламеняющихся материалов (например, дерева, бумаги, тряпок и т.д.)
- Для снижения образования дыма при нагревании рекомендуется очистить детали (например, детали, испачканные смазочными материалами или растворителями).
- Образующийся во время нагревания дым может быть токсичным. Используйте соответствующий респиратор с маской, защищающей от пыли и дыма (с двойным фильтром).
- Работайте в хорошо проветриваемом помещении.



- Всегда защищайте глаза. Используйте соответствующую огнеупорную защитную одежду.
- Нагреватель может очень быстро увеличить температуру металла: не прикасайтесь к горячей детали голыми руками и дождитесь, когда она остынет.
- Обеспечьте надлежащую термическую изоляцию от обрабатываемой детали.
- Как правило, для этого достаточно использовать предназначенные для этой цели перчатки и одежду.



- Прохождение тока в выходном контуре приводит к образованию вокруг используемого инструмента электромагнитных полей (ЭМП). Электромагнитные поля могут взаимодействовать или мешать работе

некоторых медицинских устройств (например, электрокардиостимуляторов, дыхательных аппаратов, металлических протезов и т.д.).

Необходимо предпринять надлежащие меры предосторожности по отношению к пользователям этих устройств. Например, запретите им находиться в зоне использования нагревателя.

Этот аппарат соответствует требованиям технических стандартов для изделий, предназначенных исключительно для использования в промышленной среде и в профессиональных целях. Не гарантируется соответствие требованиям о предельном воздействии электромагнитных полей на людей в жилых зданиях.

Для снижения воздействия электромагнитных полей оператор должен использовать указанные ниже меры:

- Следите за тем, чтобы ваша голова и туловище находилось как можно дальше от индуктора.
- Категорически запрещается оборачивать кабель индуктора вокруг тела.
- Во время нагрева стойте, по крайней мере, на расстоянии 50 см от генератора.
- Когда индуктор включен, на рабочих органах создаются сильные невидимые магнитные поля. Индуктор разрешается направлять исключительно на нагреваемые металлические части: не направляйте индуктор на части тела!
- Не носите металлические предметы, часы, кольца, пирсинг и т.д., поскольку индуктор может очень быстро нагреть металл и вызвать ожоги.
- Не носите одежду с металлическими молниями, металлическими пуговицами или с металлическими покрытием любого типа, поскольку индуктор может очень быстро нагреть металл и вызвать ожоги или воспламенить одежду.
- Минимальное расстояние  $d=20\text{см}$  (Рис. Р).



- Оборудование класса А:

Этот аппарат соответствует требованиям технических стандартов изделий, предназначенных исключительно для использования в промышленной среде и в профессиональных целях. Не гарантируется электромагнитная совместимость в жилых зданиях, а также в строениях, напрямую подсоединенных к линии питания низкого напряжения, предназначенной для жилых зданий.



**ДОПОЛНИТЕЛЬНЫЕ МЕРЫ ПРЕДОСТОРОЖНОСТИ**

- Не нагревайте индуктором детали, расположенные вблизи генератора или опирающиеся на него.
- Не используйте индуктор вблизи «ПОДУШЕК БЕЗОПАСНОСТИ» автомобиля. Держите индуктор на расстоянии, по крайней мере 10 см, от подушек безопасности: тепло, генерируемое инструментом, может привести к их внезапному срабатыванию. Обратитесь к руководству автомашины, чтобы определить точное расположение подушек безопасности.



**ОСТАТОЧНЫЕ РИСКИ**

- Работников, которым поручено использование аппарата, должны быть надлежащим образом ознакомлены с порядком индукционного нагрева, используя данный тип машины.
- Запрещается нахождение посторонних людей в рабочей зоне.
- Запрещается одновременное использование одного аппарата несколькими людьми.

- НЕПРАВИЛЬНОЕ ИСПОЛЬЗОВАНИЕ: опасно использовать аппарат для любых видов работ, отличающихся от предусмотренных.

**2. ВВЕДЕНИЕ И ОБЩЕЕ ОПИСАНИЕ**

Мобильная установка для индукционного локализованного нагрева стальных деталей транспортных средств.

Аппарат разработан и изготовлен, главным образом, для следующих целей:

- удаление логотипов, наклеек, молдингов, пластмассовых и резиновых деталей, приклеенных к листовому металлу.
- освобождение гаек в заржавевших болтах и разблокирование ржавых дверных петель;
- отпускание листового металла;
- ремонт небольших вмятин в листовом металле;
- быстрое снятие лобового стекла, заднего стекла, боковых окон, приклеенных к автомашине.

## 2.1 ГЛАВНЫЕ ХАРАКТЕРИСТИКИ:

- Автоматическое определение используемого инструмента.
- Выбор регулирования мощности нагрева «MAN» (ручной) или «AUTO» (автоматический).
- Отображение на СВЕТОДИОДНОМ индикаторе передаваемой детали мощности.
- Звуковой сигнал, пропорциональный передаваемой детали мощности.
- Автоматическое обнаружение нагреваемой детали.
- Отображение на дисплее рабочего режима машины (используемый инструмент, процентное значение регулировки мощности, сигналы тревоги).

## 2.2 ПРИСПОСОБЛЕНИЯ (РИС. D)

- a-Инструмент для отклеивания стекол.
  - b-Инструмент для разблокирования болтов.
  - c-Нагревательное полотно.
  - d-Педали управления.
  - e-Комплект рычагов для отклеивания стекол.
  - f-Полоски для защиты от царапин.
  - g-Нагревательное перо.
  - h-Инструмент для отклеивания стекол с ограниченным полем.
  - i- Heat Twister.
  - V- Тележка.
- В каталоге продукции могут быть указаны другие принадлежности.

## 3. ТЕХНИЧЕСКИЕ ДАННЫЕ

Основные данные, касающиеся использования и характеристик машины приведены на табличке технических данных (на задней панели), со следующими значениями:

### РИС. А

- 1- Изготовитель
  - 2- Степень защиты IP
  - 3- Символ линии питания.
  - 4- Символ предусмотренного типа нагрева.
  - 5- Характеристики выходного контура:
    - $U_2$  : выходное напряжение.
    - $I_2$  : выходной ток.
    - $f_2$  : выходная частота.
    - $P_2 \text{ max}$  : максимальная выходная мощность.
  - 6- Характеристики линии питания:
    - $U_1$  : напряжение переменного тока питания аппарата (допуск  $\pm 15\%$ ):
    - $P_1 \text{ max}$  : Максимальная потребляемая мощность от сети.
  - 7- Серийный номер, присвоенный изготовителем. Идентификация машины (необходимо для получения технической помощи, заказа запасных частей, определения происхождения изделия).
  - 8- Название аппарата.
  - 9- Символы, относящиеся к правилам безопасности.
- Примечание:** Показанный пример таблички используется для иллюстрации символов и значений, точные значения технических данных вашего аппарата необходимо смотреть непосредственно на табличке технических данных аппарата.

## 3.1 ПРОЧИЕ ТЕХНИЧЕСКИЕ ДАННЫЕ:

- НАГРЕВАТЕЛЬ: см. таблицу 1 (ТАБ. 1)
- Вес машины указан в таблице 1 (ТАБ. 1).

## 4. ОПИСАНИЕ МАШИНЫ (РИС. В)

### 4.1 УСТРОЙСТВА СОЕДИНЕНИЯ, УПРАВЛЕНИЯ И РЕГУЛИРОВКИ

- 1- Соединительный разъем педали управления (для всех инструментов).
- 2- Разъем для подключения различных инструментов.
- 3- Многофункциональная кнопка. Выбор режима «AUTO» или «MANUAL» действителен для всех инструментов. Чтобы отключить/активировать звуковой сигнал, удерживайте кнопку в нажатом состоянии в течение 3 секунд.
- 4- Потенциометр для регулировки процентного значения мощности (Power %).

### 4.2 СИГНАЛИЗАЦИЯ И СИГНАЛЫ ТРЕВОГИ

- 5- Горит светодиод общего сигнала тревоги. На дисплее отображается тип сигнала тревоги:
  - AL.1:** Сигнал тревоги тепловой предохранительной защиты. Возобновление работы происходит автоматически. Рекомендуется как можно скорее доставить аппарат в сервисный центр.
  - AL.2:** Сигнал тревоги ограничителя температуры. Возобновление работы происходит автоматически после охлаждения.
  - AL.3:** Сигнал тревоги перенапряжения. Восстановление происходит автоматически после возвращения напряжение в допустимые пределы.
  - AL.4:** Сигнал тревоги недостаточного напряжения. Восстановление происходит автоматически после возвращения напряжение в допустимые пределы.
- 6- Светодиодный индикатор мощности: указывает на то, что на дисплее отображается процентное значение мощности (макс. 100%).
- 7- Дисплей: отображение сигналов тревоги, используемого инструмента (каждый раз при включении аппарата) и процентное значение мощности (Power %).
- 8- Указание «NO LOAD» (Нагрузка отсутствует): индуктор включен в воздухе или на слишком большом расстоянии от детали (более 2 см). Избегайте включения инструмента в воздухе, особенно если не активирован автоматический режим (AUTO)!
- 9- Группа СВЕТОДИОДОВ, указывающая мощность нагрева: индикация увеличивается по мере увеличения фактической мощности, передаваемой детали.

## 5. УСТАНОВКА



**ВНИМАНИЕ! ВО ВРЕМЯ УСТАНОВКИ И ОСУЩЕСТВЛЕНИЯ ЭЛЕКТРИЧЕСКИХ СОЕДИНЕНИЙ АППАРАТА, ОН ДОЛЖЕН БЫТЬ ПОЛНОСТЬЮ ВЫКЛЮЧЕН И ОТКЛЮЧЕН ОТ ЭЛЕКТРОСЕТИ. ЭЛЕКТРИЧЕСКИЕ СОЕДИНЕНИЯ РАЗРЕШАЕТСЯ ОСУЩЕСТВЛЯТЬ ТОЛЬКО ОПЫТНЫМ ИЛИ КВАЛИФИЦИРОВАННЫМ РАБОТНИКАМ.**

### 5.1 РАСПОЛОЖЕНИЕ НАГРЕВАТЕЛЯ

При выборе места установки аппарата следите, чтобы у входных и выходных отверстий охлаждающего воздуха не было препятствий; убедитесь, что в аппарат не всасываются токопроводящие частицы, едкие испарения, влага и т.д. Вокруг аппарата необходимо оставить свободное пространство, по крайней

мере, 250 мм.



**ВНИМАНИЕ! Устанавливайте нагреватель на ровной поверхности, грузоподъемность которой соответствует весу аппарата, чтобы избежать опрокидывания и смещения аппарата, что может привести к возникновению опасных ситуаций и смещения аппарата, что может привести к возникновению опасных ситуаций и смещения аппарата, что может привести к возникновению опасных ситуаций.**

## 5.2 ПОДСОЕДИНЕНИЕ К СЕТИ

### Предупреждения

- Перед выполнением любых электрических соединений убедитесь, что данные на табличке аппарата соответствуют напряжению и частоте сети, имеющейся в месте установки.
- Аппарат разрешается подключать только к системе питания с заземленным нейтральным проводом.

### 5.2.1 Вилка и розетка

Аппарат первоначально оснащен кабелем питания со стандартной вилкой (2П + Земля (2P+T)) 16A/250В. Поэтому его можно подсоединить к розетке сети питания, защищенной предохранителями или автоматическим выключателем; соответствующий заземляющий контакт должен быть соединен с заземляющим проводом (желто-зеленый провод) сети питания. В таблице 1 (ТАБ. 1) указаны рекомендуемые значения в амперах линейных предохранителей замедленного действия, выбранные согласно максимальному номинальному току, который способен потреблять нагреватель, а также номинальному напряжению питания.



**ВНИМАНИЕ! Несоблюдение приведенных выше правил снижает эффективность системы безопасности, предусмотренной производителем (класс I), создавая при этом серьезную угрозу для людей (например, электрошок) и имущества (например, пожар).**

## 5.3 ПОДКЛЮЧЕНИЕ ИНСТРУМЕНТА И ПЕДАЛИ УПРАВЛЕНИЯ (РИС. С)



**ВНИМАНИЕ! ПЕРЕД ВЫПОЛНЕНИЕМ ОПИСАННЫХ НИЖЕ СОЕДИНЕНИЙ УБЕДИТЕСЬ В ТОМ, ЧТО АППАРАТ ВЫКЛЮЧЕН И ОТСОЕДИНЕН ОТ СЕТИ ПИТАНИЯ.**

### 5.3.1 Подключение инструмента

- Вставьте разъем инструмента в гнездо аппарата (РИС. С-1). Внимание: разъем можно вставить только одним способом!
- Заблокируйте соединение при помощи специального рычажка.

### 5.3.2 Подключение педали управления

- Подсоедините резиновую трубку, как показано на РИС. С-2.
- Плотно прижмите трубку, обеспечив надежное соединение.

## 6. ИСПОЛЬЗОВАНИЕ ИНСТРУМЕНТОВ

### 6.1 ПОДГОТОВКА

Каждый раз перед использованием нагревателя необходимо выполнить ряд проверок во время которых главный выключатель должен быть в положении «0»:

- 1- Убедитесь в том, что электрическое соединение выполнено правильно в соответствии с приведенными выше указаниями.
- 2- Убедитесь, что нагреватель не поврежден. Проверьте целостность кабеля питания и штепселя, кабеля индуктора, изоляции и т.д.
- 3- Подключите инструмент, как описано в предыдущем разделе (РИС.С-1).

### 6.2 ПРИНЦИП ДЕЙСТВИЯ

Принцип действия основан на создании переменного магнитного поля, которое концентрируется индуктором на нагреваемую металлическую деталь: при этом образуются «паразитные» токи, которые очень быстро нагревают деталь. Токи не циркулируют в изоляционных материалах, поэтому эта система не нагревает такие материалы как стекло, пластмасса, керамика, дерево, ткань и т.д. Индуктор создает паразитные токи в немагнитных материалах, таких как алюминий, медь, серебро и др., но из-за низкого электрического сопротивления эти материалы нагреваются незначительно. В свою очередь, индуктор создает сильные паразитные токи во всех ферромагнитных материалах, таких как железо, сталь, чугун и т.д., что благодаря их высокому электрическому сопротивлению приводит к очень быстрому нагреву.

Различные формы индукторов позволяет различным образом концентрировать магнитный поток и тепло в зависимости от вида использования, для которого они предназначены. Созданный поток способен нагревать металл на расстоянии от 2 до 2,5 см от инструмента, причем мощность нагрева увеличивается по мере приближения индуктора к детали.

### 6.3 АВТОМАТИЧЕСКИЙ И РУЧНОЙ РЕЖИМЫ (РИС. В-3).

- AUTO (автоматическое регулирование): Позволяет передавать детали постоянную мощность нагрева независимо от расстояния до детали (в пределах от 2 до 2,5 см от инструмента). Эта функция контроля очень важна, в особенности при нагреве крашеного листового металла, поскольку в этом случае нельзя допускать слишком стремительного увеличения температуры, чтобы избежать обгорания детали. В автоматическом режиме (AUTO) постоянно включена предохранительная функция, которая включает индуктор только тогда, когда деталь попадает в радиусе действия инструмента. В этом режиме потенциометр (РИС. В-4) отключен, поскольку машина автоматически регулирует параметры в зависимости от расстояния до листа: на дисплее отображается последнее процентное значение, используемое аппаратом для поддержания постоянной фактически передаваемой мощности нагрева.
- MANUAL (ручное регулирование): Можно установить подаваемую аппаратом мощность (в процентах) с помощью потенциометра (РИС. В-4); на дисплее отображается выбранное значение. Тепловая мощность повышается при уменьшении расстояния между листом и индуктором и может значительно превышать значение по умолчанию автоматического режима (AUTO). Светодиоды, изображенные на рисунке В-9, указывают на фактически передаваемую детали мощность нагрева («OK» обозначает значение по умолчанию автоматического режима (AUTO)).



### ПРЕДУПРЕЖДЕНИЯ:

- Во избежание повреждения окрашенных листов металла рекомендуем всегда использовать автоматический режим (AUTO). В любом случае,



всегда перемещайте индуктор со скоростью от 3 до 4 см/с над нагреваемой деталью и отпустите кнопку или педаль до того, как краска начинает дымить. Никогда не оставляйте включенный и неподвижный инструмент на нагреваемой детали!

- Рекомендуем испытать аппарат на автомобиле, предназначенном для сдачи в лом, чтобы получить опыт в использовании инструментов прежде чем начинать их использовать на автомобиле клиента.
- Светлые краски более чувствительны, чем темные, поскольку они могут пожелтеть или потемнеть!

#### 6.4 ИСПОЛЬЗОВАНИЕ ИНСТРУМЕНТА ДЛЯ ОТКЛЕИВАНИЯ СТЕКОЛ

Инструмент (рис. D-a) используется для отклеивания стекол автомобиля, нагревая край листа, на котором находится клей, крепящий стекло. Клей нагревается за счет теплопроводности и отделяется от листа, освобождая стекло.

На Рис. E изображен инструмент для отклеивания стекол и распределение тепла на листе: наибольшая концентрация тепла располагается в центре инструмента.

##### Порядок действий:

- 1- Снимите внешнее уплотнение, резиновые или металлические ободки стекла, чтобы можно было вставить специальные пластиковые клинья между стеклом и металлическим листом.
- 2- Отсоедините антенну, датчик дождя, дворники и все принадлежности, которые находятся в непосредственной близости от стекла.
- 3- Тщательно очистите стекло вдоль краев. В случае необходимости защитите при помощи специальной ленты видимые части кузова вблизи стекла, чтобы избежать царапанья краски во время обработки.
- 4- Убедитесь в том, что защитная лента, расположенная в основании индуктора, чистая и на ней отсутствуют повреждения; в случае необходимости установите новую ленту, чтобы избежать царапанья стекла.
- 5- Установите режим «AUTO» на панели управления нагревателя;
- 6- Разместите инструмент на стекле вдали от края, как показано на Рис. F, после чего нажмите кнопку (или педаль управления) и приблизьте инструмент параллельно краю. Когда аппарат обнаруживает металлический лист, он активируется и подает звуковой сигнал, вместе с этим последовательно включаются светодиоды до отметки «OK» (Рис. B-9), что указывает на область, в которой может располагаться клей.
- 7- Убедитесь в том, что клей располагается очень близко к инструменту (лучше всего, если он находится под инструментом) с помощью зонда, как показано на Рис. F. После чего приблизьте инструмент к краю стекла на расстояние 1-2 см от кузова. Если вы вынуждены использовать инструмент слишком близко к видимым частям кузова, рекомендуем охлаждать краску влажной тканью или тонким слоем распыленной воды.
- 8- Начинать обработку в углу стекла, располагая инструмент параллельно краю на указанном выше расстоянии от кузова, нажмите кнопку и сразу же переместите инструмент вперед и назад примерное на двадцать сантиметров, стараясь следовать расположению клея, как показано на Рис. G.
- 9- Слегка приподнимите угол стекла без излишнего усилия, используя пластиковый рычаг и одновременно надавите рукой на угол изнутри. Как только стекло поднимется, вставьте рычаг для поддержания позиции. Если стекло не поднимается, прислоните индуктор и повторно разогрейте область, слегка потянув пластиковый рычаг.
- 10- Продолжайте отклеивать оставшуюся часть стекла аналогичным образом, обрабатывая небольшие прямые участки (20 - 30 см) со скоростью от 3 до 4 см/с.



##### ПРЕДУПРЕЖДЕНИЯ:

- Удалите все металлические края с ветрового стекла до начала нагрева, в противном случае тепло может повредить стекло!
- Заднее стекло является закаленным стеклом, которое может разбиться, если его подвергнуть слишком большой нагрузке: при использовании рычагов не применяйте излишнее усилие!

#### 6.5 ИСПОЛЬЗОВАНИЕ ИНСТРУМЕНТА ДЛЯ РАЗБЛОКИРОВАНИЯ БОЛТОВ

Инструмент (рис. D-b) способен концентрировать поток на гайке, которая под воздействием тепла расширяется и отделяется от винта, тем самым освобождая ее от ржавчины или клея, который может присутствовать. Это позволяет открутить гайку, которая прежде была заблокирована.

Инструмент можно использовать для откручивания ржавых гаек, для разблокирования дверных петель и в общем случае для концентрации тепла на мелких металлических деталях.

На Рис. I показано распределение тепла на гайке.

##### Порядок действий:

- 1- Возьмите инструмент за специальную ручку;
- 2- Установите режим AUTO;
- 3- Поместите полюсные наконечники на грани гайки, как показано на Рис. I;
- 4- Включите инструмент на несколько секунд при помощи педали управления, и старайтесь удерживать его на небольшом расстоянии от гайки.
- 5- Поверните инструмент вокруг гайки, если это возможно.
- 6- Выключите инструмент и попытайтесь открутить гайку.
- 7- Повторите шаг 4, если гайку не удается разблокировать.



##### ПРЕДУПРЕЖДЕНИЯ:

- всегда устанавливайте на полюсные наконечники инструмента соответствующие защитные полосы.
- не следует нагревать гайку до красного каления, чтобы ее разблокировать: тепло, излучаемое деталью, может повредить полюсные наконечники инструмента!

#### 6.6 ИСПОЛЬЗОВАНИЕ НАГРЕВАТЕЛЬНОГО ПОЛОТНА

Инструмент (Рис. D-c) используется для удаления боковых молдингов, эмблем, клейких лент, виниловых наклеек, приклеенных к металлическим деталям автомобиля деталей из пластмассы и резины.

На Рис. N показано полотно и распределение тепла на листовом металле: генерируемое тепло распределяется «кольцеобразно» на всей поверхности полотна и оно менее концентрировано по сравнению с другими инструментами.

##### Порядок действий:

- 1- Прикрепите инструмент к руке, отрегулировав ремешок;
- 2- Выберите режим «AUTO» на панели аппарата;
- 3- Используйте педаль управления для включения полотна;
- 4- Расположите ткань как можно ближе к удаляемому предмету и параллельно металлическому листу;
- 5- Включите полотно и делайте круговые движения или перемещайте его вперед и назад (в зависимости от удаляемого предмета);
- 6- Каждые несколько секунд проверяйте нагревание детали, чтобы избежать

обгорания краски или снимаемого предмета;

- 7- Поднимите нагретую часть предмета, после чего действуйте аналогичным образом до его полного удаления. В случае возникновения затруднений при удалении, повторите нагревание.



##### ПРЕДУПРЕЖДЕНИЯ:

- Не используйте полотно с неправильной стороны: сторона с регулируемым ремешком предназначена для крепления к руке!
- При недостаточно большом опыте, часто проверяйте нагрев и отпустите педаль, чтобы выключить инструмент, если вы заметили, что краска начинает дымить!

#### 6.7 ИСПОЛЬЗОВАНИЕ ИНСТРУМЕНТА ДЛЯ ОТКЛЕИВАНИЯ СТЕКОЛ С ОГРАНИЧЕННЫМ ПОЛЕМ

- Экранирование окрашенного листа от магнитного поля, которое имеет тенденцию замыкаться на листе, защищая его от избыточного нагревания;

- Генерирует тепло, распределенное вдоль листа, что позволяет более эффективно следовать форме изоляции, которую необходимо отклеить.

На Рис. L показан инструмент для отклеивания стекол и распределение тепла: тепло равномерно распределено по всему индуктору.

##### Порядок действий:

- 1- Снимите внешнее уплотнение, резиновые или металлические ободки стекла, чтобы можно было вставить специальные пластиковые клинья между стеклом и металлическим листом.
- 2- Отсоедините антенну, датчик дождя, дворники и все принадлежности, которые находятся в непосредственной близости от стекла.
- 3- Тщательно очистите стекло вдоль краев. В случае необходимости защитите при помощи специальной ленты видимые части кузова вблизи стекла, чтобы избежать царапанья краски во время обработки.
- 4- Убедитесь в том, что защитная лента, расположенная в основании индуктора, чистая и на ней отсутствуют повреждения; в случае необходимости установите новую ленту, чтобы избежать царапанья стекла.
- 5- Установите режим «AUTO» на панели управления нагревателя;
- 6- Поместите инструмент на стекло параллельно краю так, чтобы сторона с надписью «GLASS» была направлена в сторону центра стекла, как показано на Рис. M.
- 7- Нажмите кнопку (или педаль управления) и приблизьте инструмент к краю стекла. Когда машина обнаруживает лист, она активируется и включается звуковой сигнал, при этом последовательно загораются светодиоды до «OK» (Рис. B-9), что указывает на область, в которой может присутствовать клей.
- 8- Убедитесь в том, что клей располагается очень близко к инструменту (лучше всего, если он находится под инструментом) с помощью зонда, как показано на Рис. F. После чего приблизьте инструмент к краю стекла.
- 9- Начинать обработку в углу стекла, располагая инструмент параллельно краю на указанном выше расстоянии от кузова, нажмите кнопку и сразу же переместите инструмент вперед и назад примерное на двадцать сантиметров, стараясь следовать расположению клея, как показано на Рис. G.
- 10- Слегка приподнимите угол стекла без излишнего усилия, используя пластиковый рычаг и одновременно надавите рукой на угол изнутри. Как только стекло поднимется, вставьте рычаг для поддержания позиции. Если стекло не поднимается, прислоните индуктор и повторно разогрейте область, слегка потянув пластиковый рычаг.
- 11- Продолжайте отклеивать оставшуюся часть стекла аналогичным образом, обрабатывая небольшие прямые участки (20 - 30 см) со скоростью от 3 до 4 см/с.



##### ПРЕДУПРЕЖДЕНИЯ:

- Удалите все металлические края с ветрового стекла до начала нагрева, в противном случае тепло может повредить стекло!
- Заднее стекло является закаленным стеклом, которое может разбиться, если его подвергнуть слишком большой механической нагрузке: при использовании рычагов не применяйте излишнее усилие!
- Для правильного использования индуктора, всегда сторону «GLASS» обращайтесь к центру стекла!

#### 6.8 ИСПОЛЬЗОВАНИЕ НАГРЕВАТЕЛЬНОГО ПЕРА

Инструмент (Рис. D-g) используется для ремонта незначительных вмятин на кузове и для отпущения листового металла.

На Рис. N показан инструмент и распределение тепла на листе: генерируемое тепло кругообразно концентрируется под наконечником индуктора.

##### Рекомендуемая процедура удаления вмятин:

- 1- Возьмите инструмент за специальную ручку;
- 2- Установите режим AUTO;
- 3- Прислоните наконечник инструмента к центру короны, которая образуется вокруг вмятины, как показано на Рис. O;
- 4- Включите устройство, удерживая кнопку в нажатом положении до тех пор, пока не выключится звуковой сигнал (приблизительно пару секунд);
- 5- Повторите эту операцию несколько раз с небольшими задержками, пока вмятина не исчезнет;
- 6- Сразу после завершения остудите краску влажной тканью или специальным охлаждающим спреем.



##### ПРЕДУПРЕЖДЕНИЯ:

Автоматический режим AUTO упрощает выполнение этой операции менее опытным пользователям, устанавливая машину в режим средней мощности и ограничивая время работы до нескольких секунд, чтобы не повредить краску автомобиля.

Ручной режим MANUAL предназначен для опытных пользователей, поскольку он позволяет установить мощность машины на максимальный уровень без ограничения по времени!

- Листы с острыми или очень глубокими вмятинами не возвращаются полностью в исходное состояние: нагревайте металлический лист и выдавливайте внутреннюю поверхность наружу при помощи соответствующих инструментов.
- Вмятины в металле вблизи краев или углов детали очень трудно устранить с помощью этой системы.
- Светлые краски более чувствительны, чем темные, поскольку они могут пожелтеть или потемнеть! Ограничьте время нагрева до нескольких секунд, чтобы контролировать состояние краски!

#### 6.9 ИСПОЛЬЗОВАНИЕ ИНСТРУМЕНТА HEAT TWISTER

Инструмент (рис. D-i) способен обхватить гайку, концентрируя тепловой поток,

вследствие чего она под воздействием тепла расширяется и отделяется от винта, тем самым освобождая ее от ржавчины или клея, если он использовался. Это позволяет открутить гайку, которая прежде была заблокирована. Инструмент можно использовать для откручивания ржавых гаек, для разблокирования дверных петель и в общем случае для концентрации тепла на мелких металлических деталях.

#### Процедура:

- 1- Установите на наконечник инструмента спираль, которая лучше подходит для выполняемой операции;
- 2- Возьмите инструмент за специальную ручку;
- 3- При использовании спиралей диаметром до 14 мм рекомендуется установить автоматический режим AUTO, PIS. Q;
- 4- Установите мощность машины на максимум (в ручном режиме MANUAL) в случае если диаметр превышает 14 мм, PIS. Q;
- 5- Оберните спираль вокруг гайки или нагреваемой металлической детали, чтобы расстояние между спиралью и деталью было наименьшим возможным.
- 6- Включите инструмент, нажав кнопку управления и удерживая ее в течение нескольких секунд.
- 7- Выключите инструмент и попытайтесь открутить гайку.
- 8- Повторите шаг 6, если гайку не удастся разблокировать.



#### ПРЕДУПРЕЖДЕНИЯ:

- Для разблокирования гайки ее не требуется нагревать до красного каления: обычно десятка секунд хватает для достижения желаемого результата!
  - Если деталь не удается быстро нагреть, убедитесь, что деталь и спираль хорошо соприкасаются и что нагреваемый металлический материал является ферромагнитным (не является алюминием, медью, латуной и т.д.).
  - Ни в коем случае не превышайте максимальное время работы, указанное на PIS. Q. Это может повредить инструмент!
- #### 7. ТЕХОБСЛУЖИВАНИЕ



**ВНИМАНИЕ! ПЕРЕД ВЫПОЛНЕНИЕМ ТЕХОБСЛУЖИВАНИЯ УБЕДИТЕСЬ В ТОМ, ЧТО АППАРАТ ВЫКЛЮЧЕН И ОТСОЕДИНЕН ОТ СЕТИ ПИТАНИЯ.**

#### 7.1 ПЛАНОВОЕ ТЕХОБСЛУЖИВАНИЕ

**ПЛАНОВОЕ ТЕХОБСЛУЖИВАНИЕ МОЖЕТ ОСУЩЕСТВЛЯТЬ ОПЕРАТОР.**

Проверьте кабель питания и кабели инструмента. Они должны быть изолированы и находиться в отличном состоянии, особое внимание следует уделить местам изгиба.

Проверьте инструмент. Не используйте индукторы с явными дефектами изоляции или корпуса.

Замените защитные ленты инструментов, которые были повреждены.

Следите за тем, чтобы соединитель инструмента был плотно закреплен соответствующим блокирующим рычагом.

Следите за тем, чтобы соединители инструментов были бы чистыми.

Предотвратите проникновение грязи, пыли и опилок внутрь машины.

Всегда следите за циркуляцией охлаждающего воздуха.

Убедитесь, что вентилятор работает равномерно.

#### 7.2 ВНЕПЛАНОВОЕ ТЕХОБСЛУЖИВАНИЕ

**ВНЕПЛАНОВОЕ ТЕХОБСЛУЖИВАНИЕ ДОЛЖНО ОСУЩЕСТВЛЯТЬСЯ ТОЛЬКО ОПЫТНЫМ ИЛИ КВАЛИФИЦИРОВАННЫМ В ЭЛЕКТРОМЕХАНИЧЕСКОЙ ОБЛАСТИ ПЕРСОНАЛОМ.**



**ВНИМАНИЕ! ПЕРЕД ТЕМ КАК СНЯТЬ ПАНЕЛИ МАШИНЫ И ПОЛУЧИТЬ ДОСТУП К ЕЕ ВНУТРЕННЕЙ ЧАСТИ, УБЕДИТЕСЬ, ЧТО ВЫПОЛНЕННЫ СЛЕДУЮЩИЕ УСЛОВИЯ:**

- Выключатель аппарата в положении «0»;
  - Автоматический выключатель линии электропитания находится в положении «0» и заблокирован при помощи замка или, если замка нет, необходимо физически отключить клеммы кабеля питания;
  - С учетом того, что в аппарате имеются конденсаторы, техобслуживание разрешается осуществлять не ранее чем через 5 минут после выключения генератора.
- Проверки внутренней части аппарата, находящегося под напряжением, могут привести к серьезному поражению электрическим током в случае прямого контакта с частями, находящимися под напряжением.
- Периодически, с частотой, зависящей от условий эксплуатации и запыленности окружающей среды, проверяйте внутреннюю часть аппарата и удалите скопившуюся пыль струей сухого сжатого воздуха (макс. 10 бар).
  - Не направляйте струю сжатого воздуха на электронные платы; для их очистки необходимо использовать очень мягкую щетку или подходящие растворители.
  - Время от времени проверяйте хорошо ли затянуты электрические соединения и не повреждена ли изоляция.
  - После завершения указанных операций установите обратно панели аппарата и до упора затяните крепежные винты.
  - Категорически запрещается пользоваться машиной со снятыми панелями.
  - После выполнения техобслуживания или ремонта подсоедините обратно соединения и кабели так, как они были подсоединены изначально, следя за тем, чтобы они не соприкасались с подвижными частями или частями, температура которых может значительно повыситься. Закрепите все провода стяжками, вернув их в первоначальный вид, следя за тем, чтобы соединения первичной обмотки высокого напряжения были бы должным образом отделены от соединений вторичной обмотки низкого напряжения.
- Для закрытия металлоконструкции установите обратно все гайки и винты.

#### 8. ПОИСК НЕИСПРАВНОСТЕЙ

**В СЛУЧАЕ НЕУДОВЛЕТВОРИТЕЛЬНОЙ РАБОТЫ И ПЕРЕД ПРОВЕДЕНИЕМ БОЛЕЕ СЕРЬЕЗНЫХ ПРОВЕРОК ИЛИ ПРЕЖДЕ ЧЕМ ОБРАТИТЬСЯ В СЕРВИСНЫЙ ЦЕНТР, ПРОВЕРЬТЕ, ЧТО:**

- Когда главный выключатель аппарата замкнут («I») загорается зеленый светодиод; в противном случае повреждение следует искать в линии питания (кабели, вилка и розетка, предохранители, чрезмерное падение напряжения, предохранители аппарата и т.д.).
- Тепловая защита не сработала (горит желтый светодиод).
- Защитные приспособления аппарата не сработали (горит желтый светодиод).
- Индуктор расположен как можно ближе к нагреваемой детали.



FIG. A

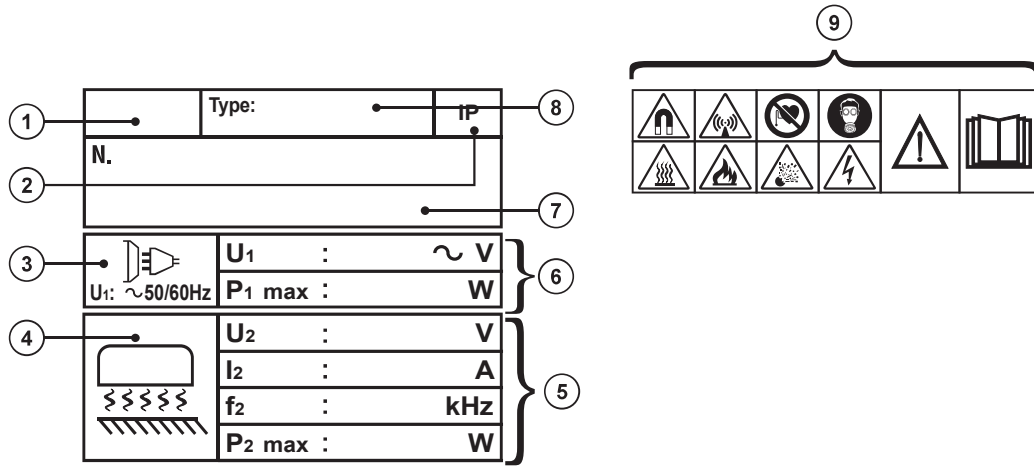

FIG. B

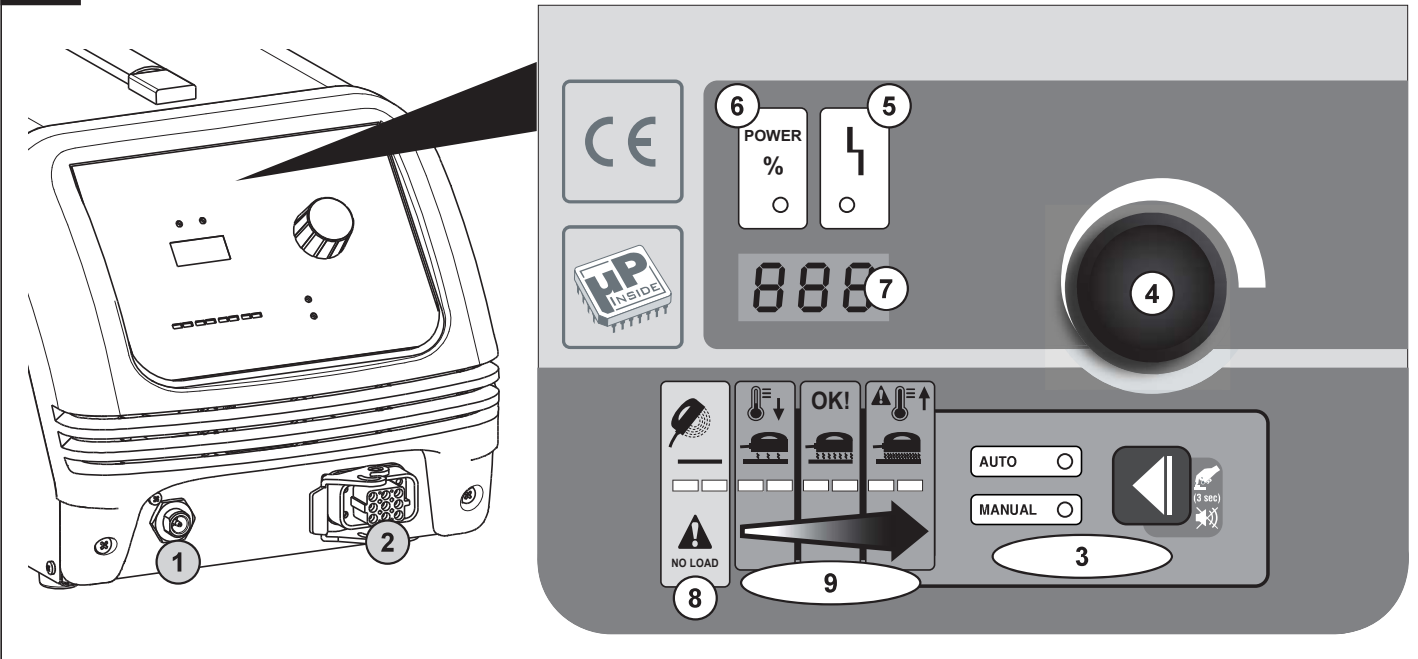

FIG. C

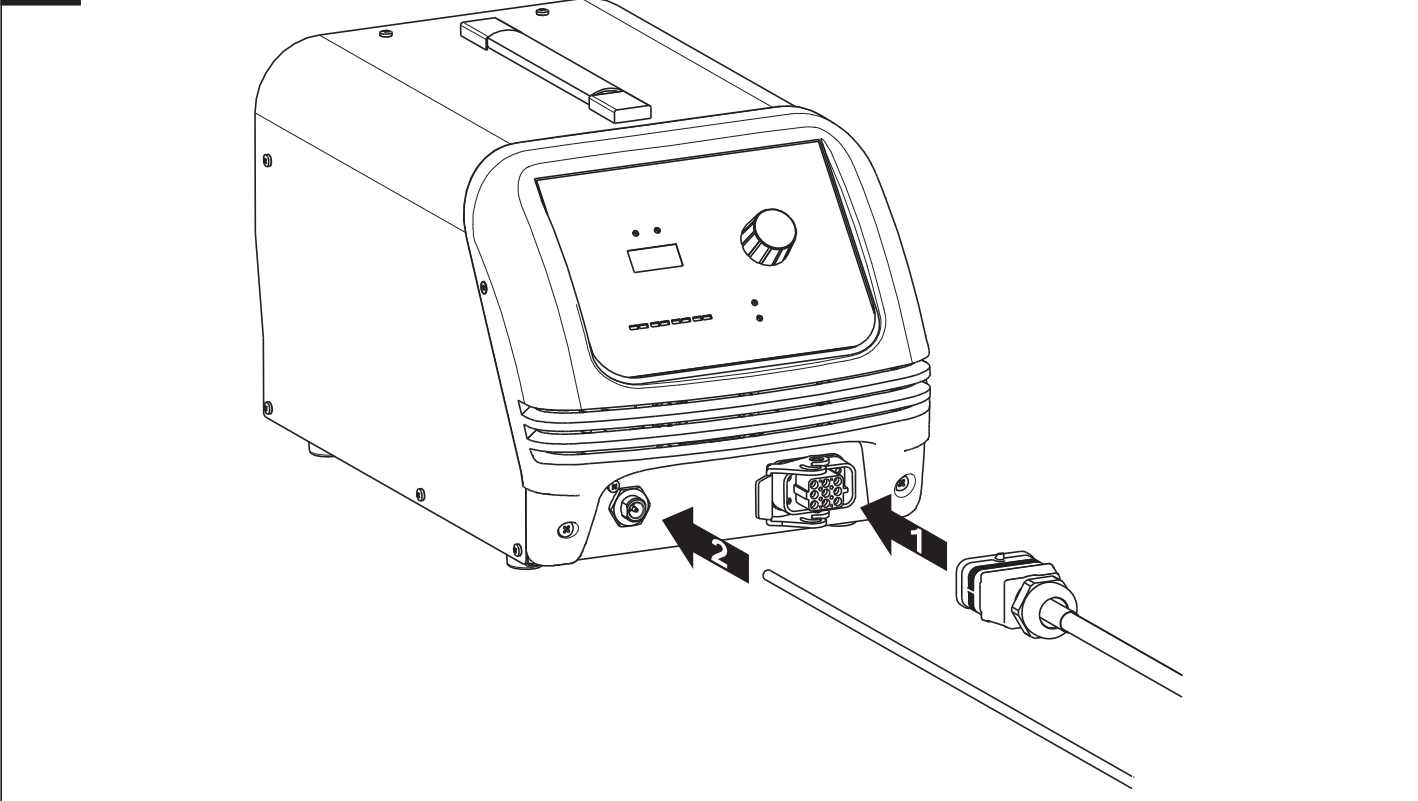
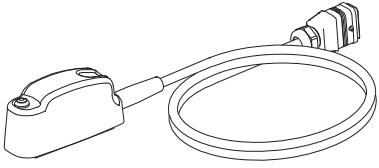
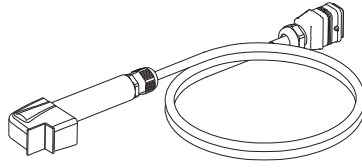

FIG. D

a



b



c

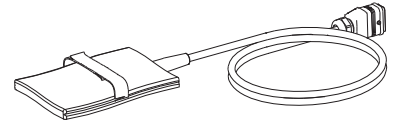

d

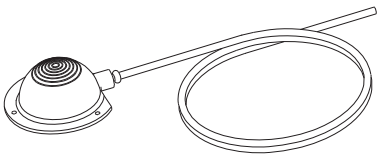

e

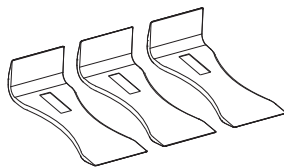

f

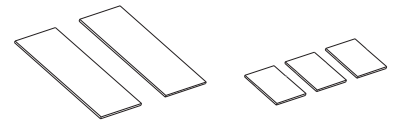

g

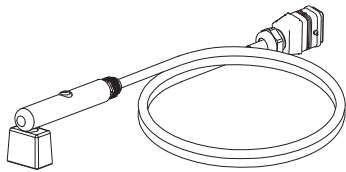

h

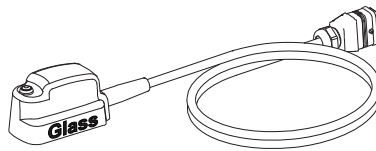

i

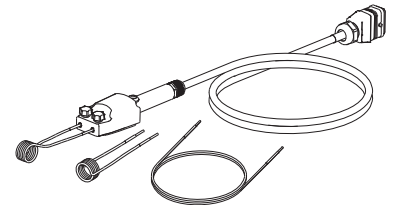

l

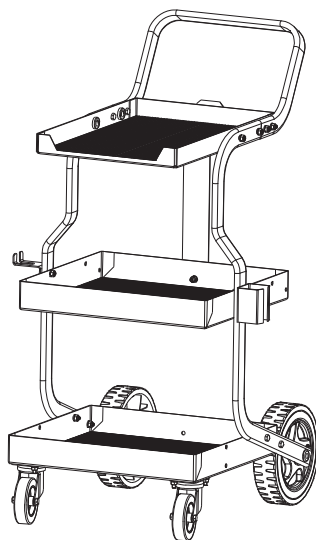



FIG. E

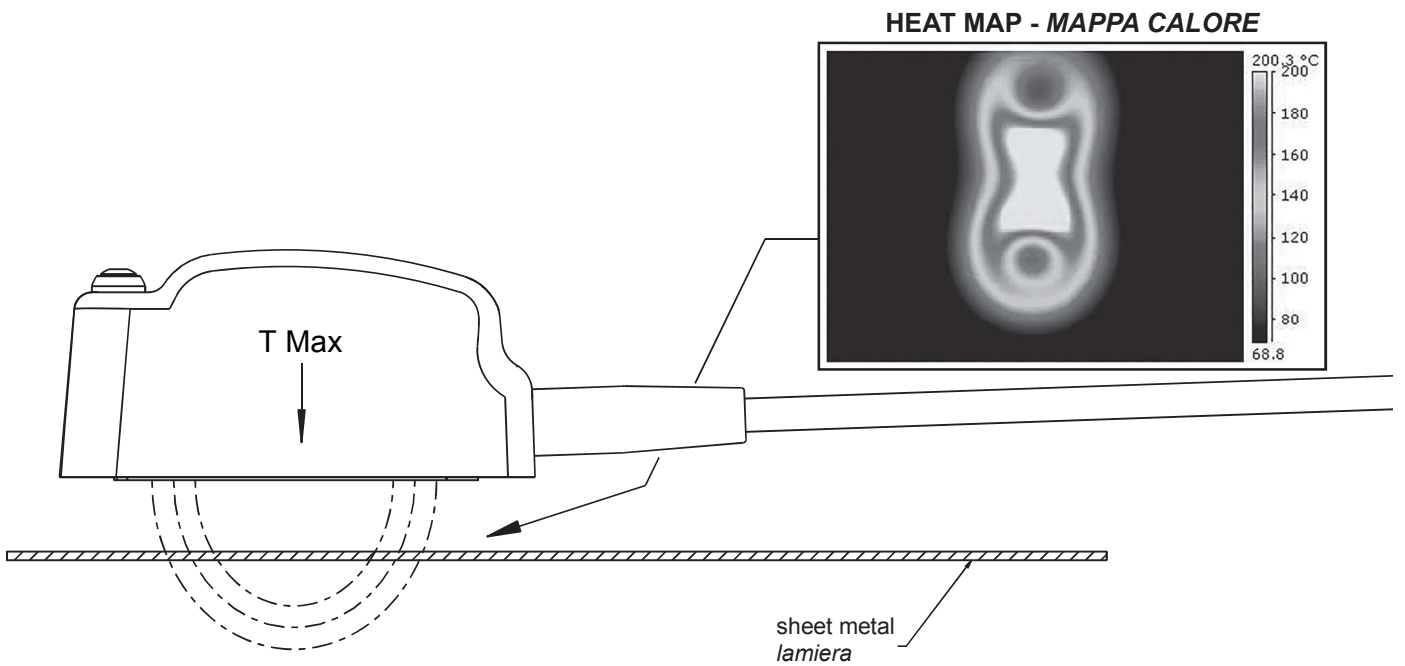

FIG. F

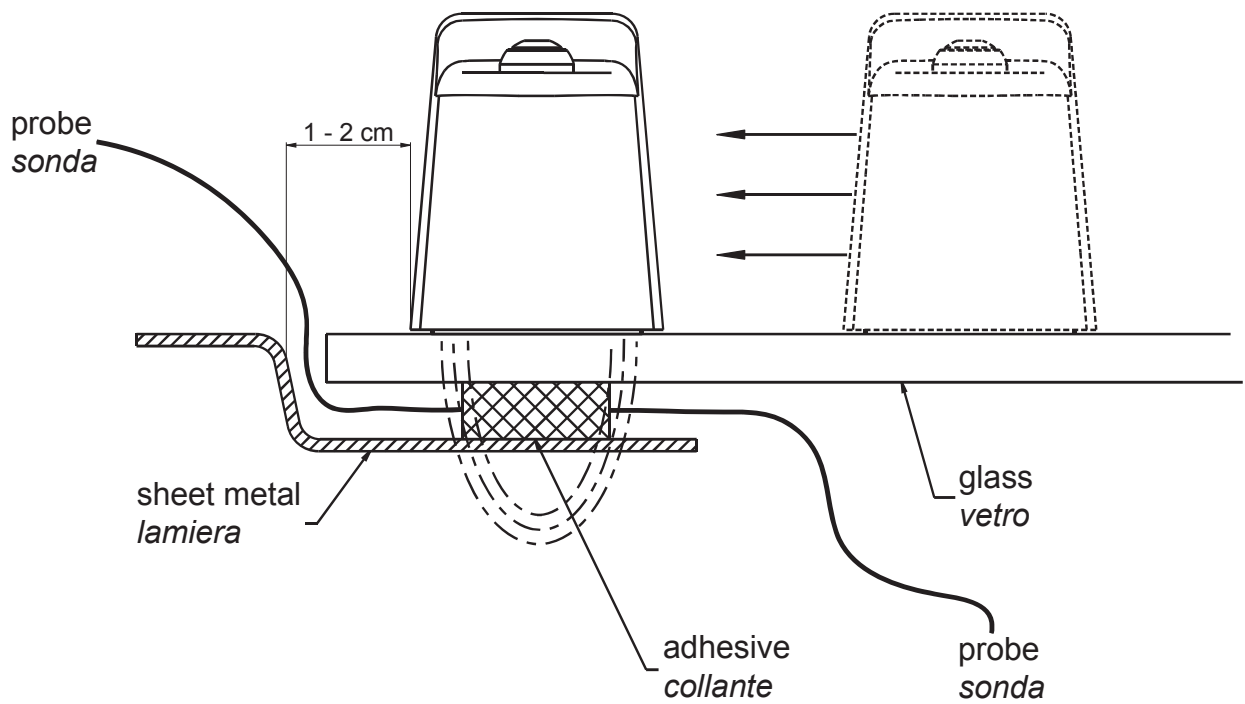

FIG. G

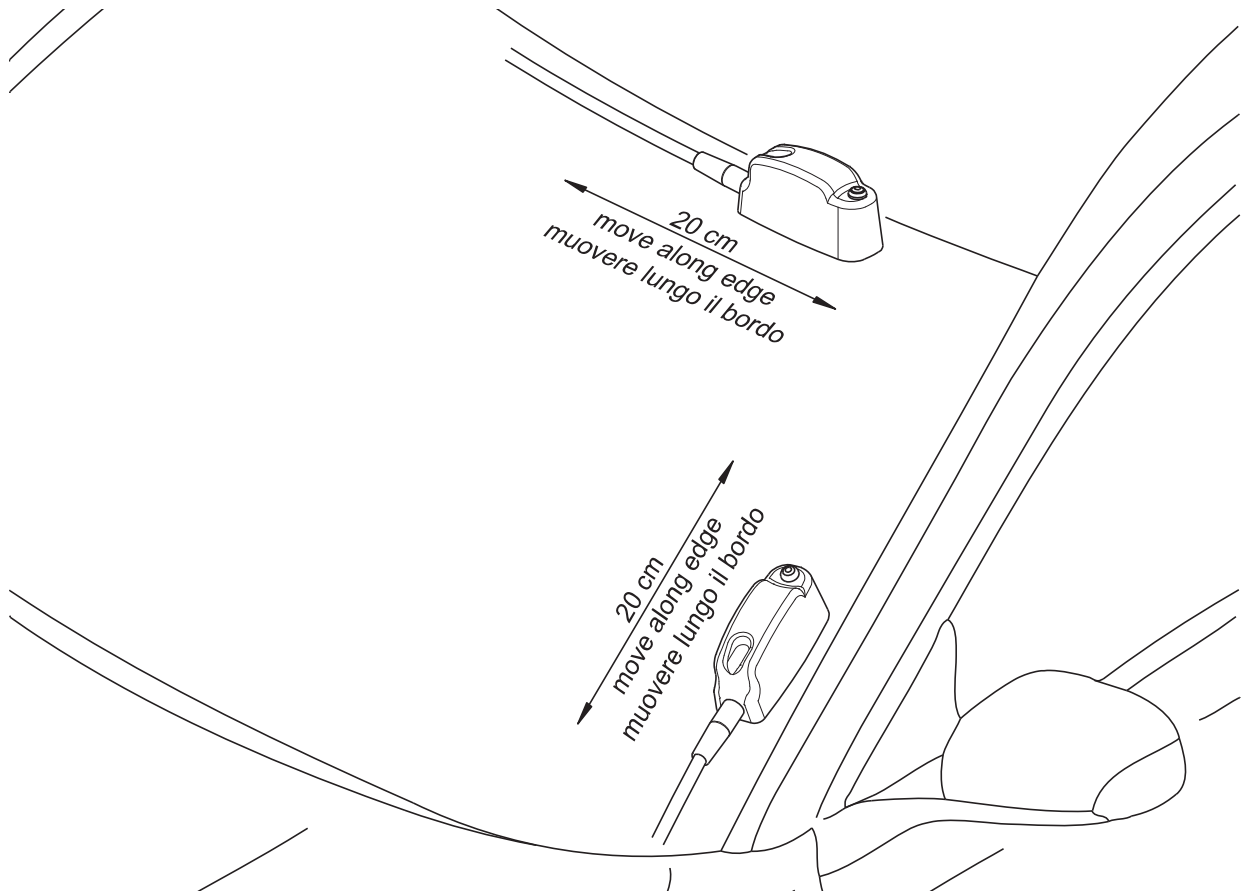

FIG. H

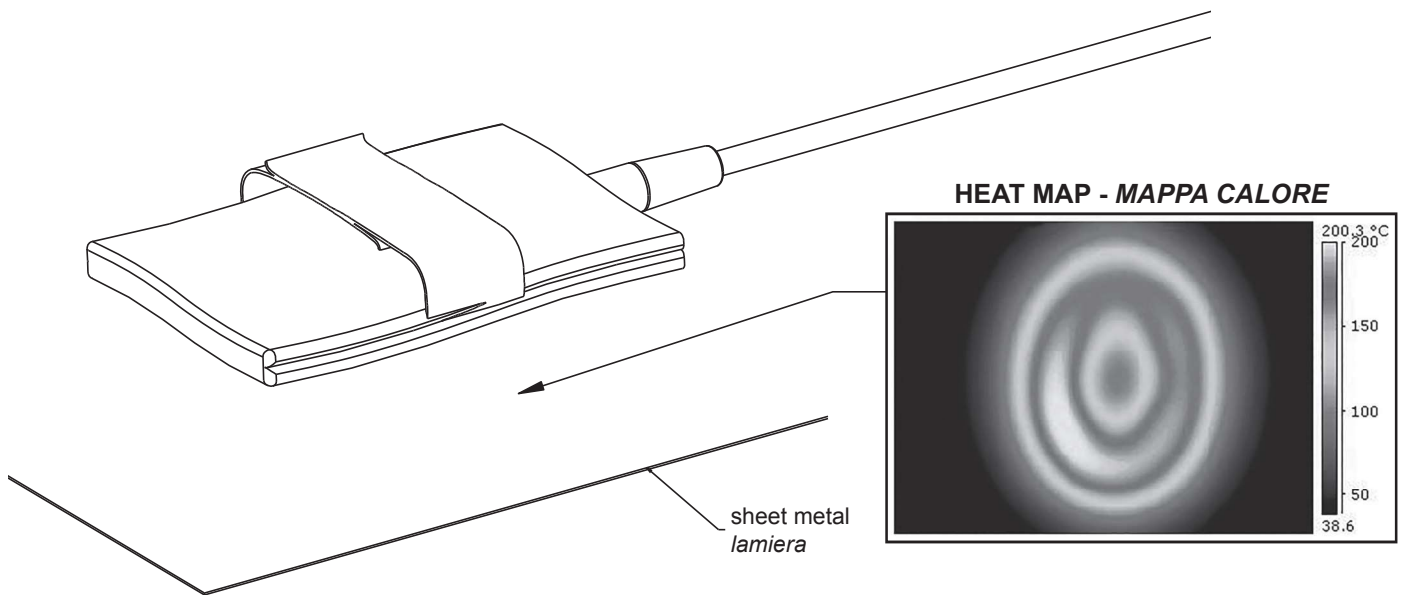



FIG. I

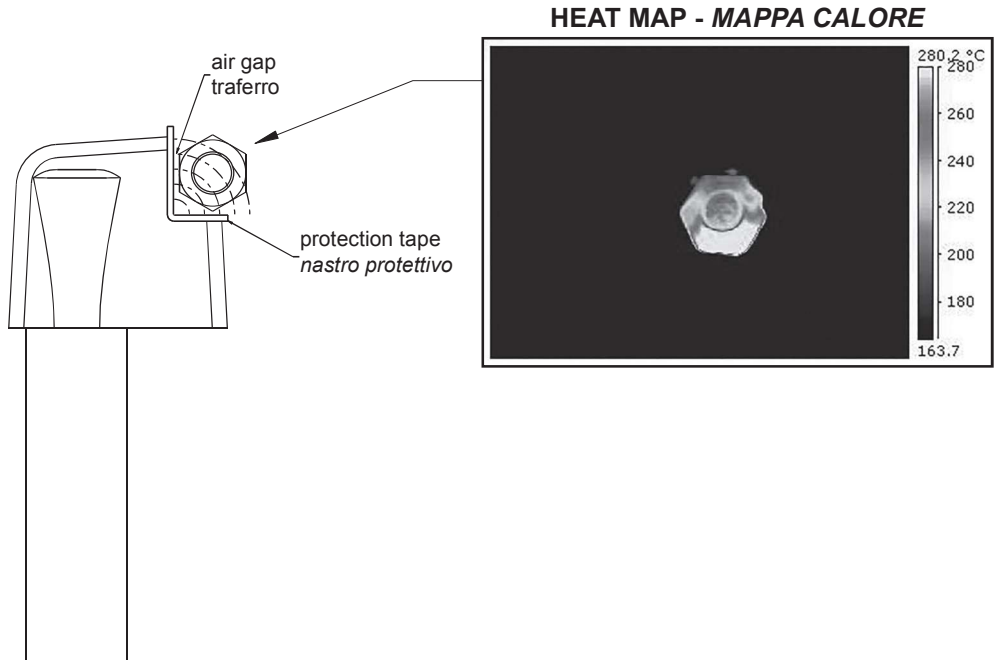

FIG. L

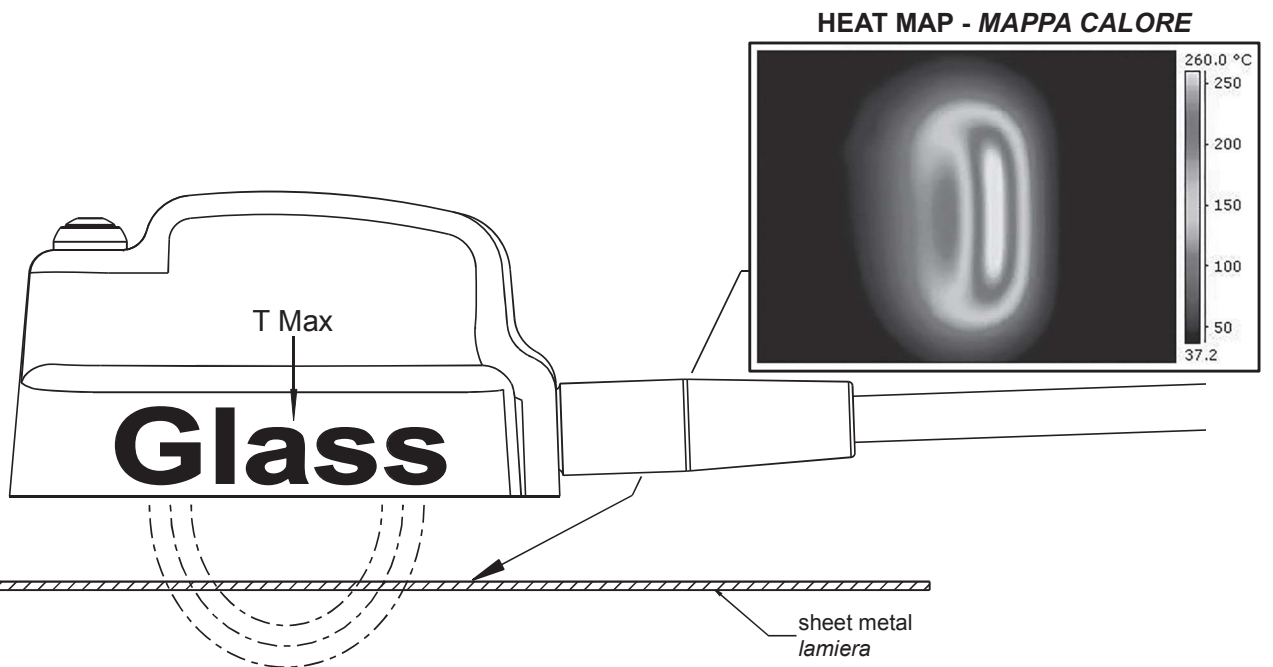

FIG. M

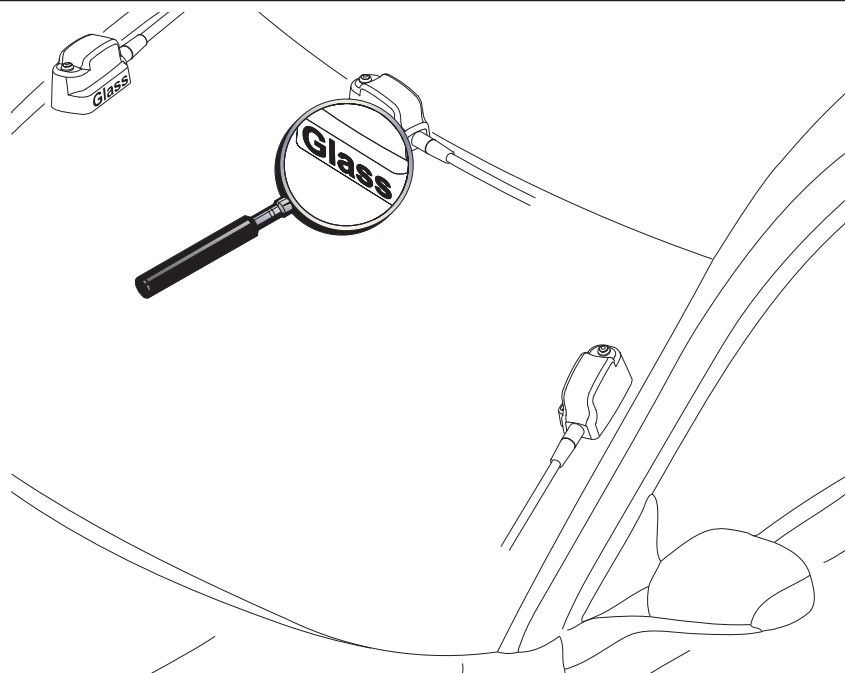

FIG. N

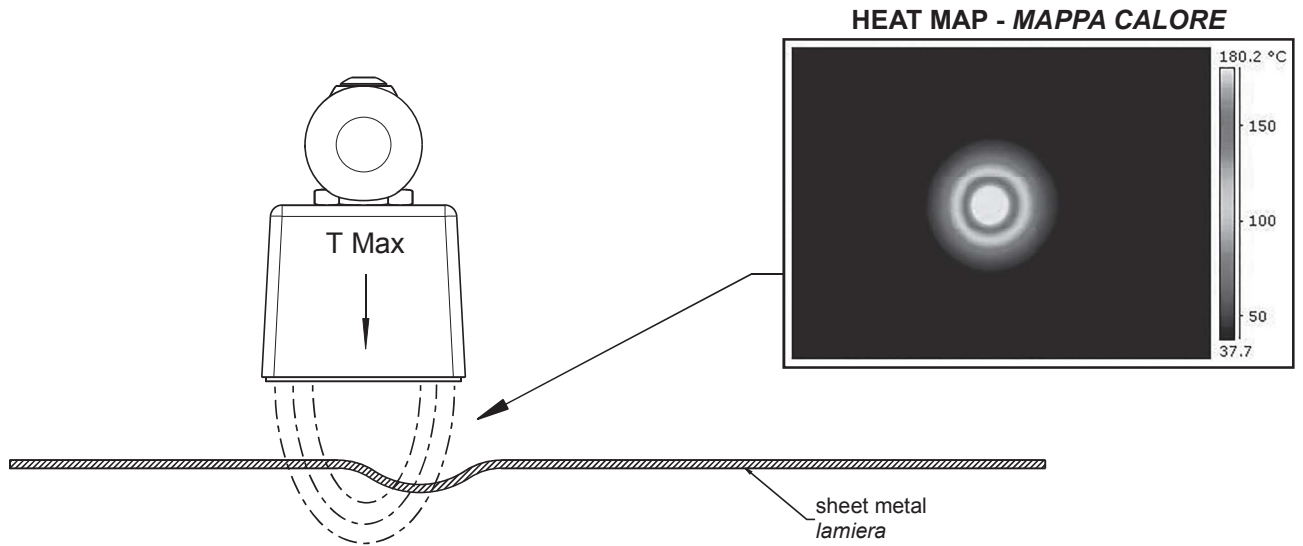

FIG. O

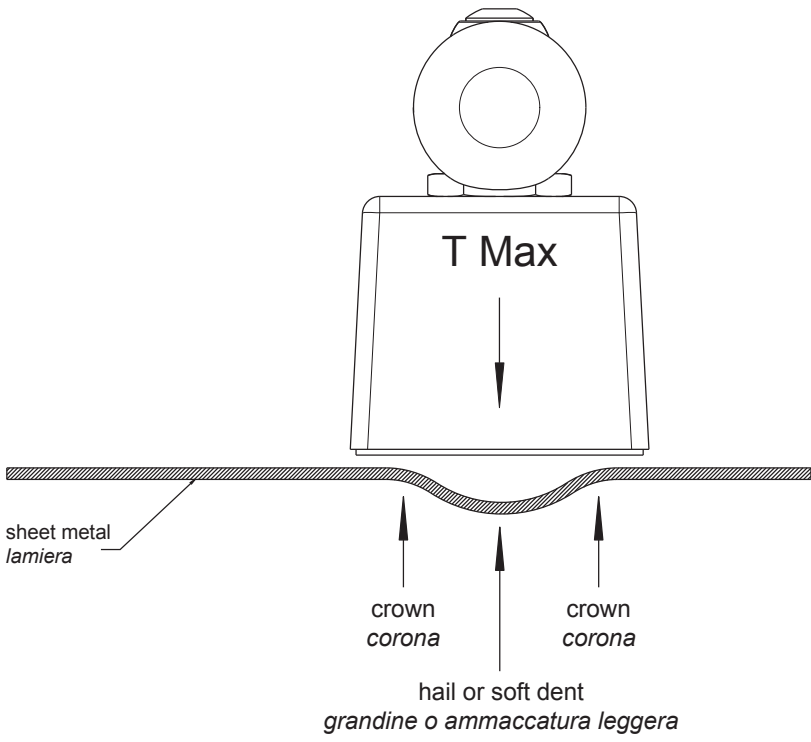

FIG. P

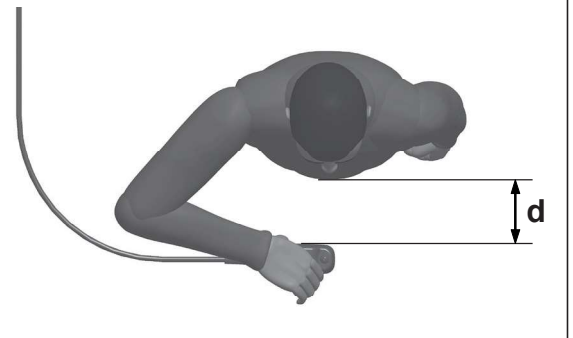





FIG. Q

MACHINE REGULATION					
Ø TWISTER (mm)					
8	10	12	14	16	18
AUTOMATIC				MANUAL	
2 min ON - 5 min STOP !					

TAB. 1  

**MACHINE TECHNICAL DATA - DATI TECNICI MACCHINA -**  
البيانات الفنية للآلة

		
230V	230V	kg
T10A	16A	6



#### (EN) GUARANTEE

The manufacturer guarantees proper operation of the machines and undertakes to replace free of charge any parts should they be damaged due to poor quality of materials or manufacturing defects within 12 months of the date of commissioning of the machine, when proven by certification. Returned machines, also under guarantee, should be dispatched CARRIAGE PAID and will be returned CARRIAGE FORWARD. This with the exception of, as decreed, machines considered as consumer goods according to European directive 1999/44/EC, only when sold in member states of the EU. The guarantee certificate is only valid when accompanied by an official receipt or delivery note. Problems arising from improper use, tampering or negligence are excluded from the guarantee. Furthermore, the manufacturer declines any liability for all direct or indirect damages.

#### (IT) GARANZIA

La ditta costruttrice si rende garante del buon funzionamento delle macchine e si impegna ad effettuare gratuitamente la sostituzione dei pezzi che si deteriorassero per cattiva qualità di materiale e per difetti di costruzione entro 12 mesi dalla data di messa in funzione della macchina, comprovata sul certificato. Le macchine rese, anche se in garanzia, dovranno essere spedite in PORTO FRANCO e verranno restituite in PORTO ASSEGNATO. Fanno eccezione, a quanto stabilito, le macchine che rientrano come beni di consumo secondo la direttiva europea 1999/44/CE, solo se vendute negli stati membri della EU. Il certificato di garanzia ha validità solo se accompagnato da scontrino fiscale o bolla di consegna. Gli inconvenienti derivati da cattiva utilizzazione, manomissione o incuria, sono esclusi dalla garanzia. Inoltre si declina ogni responsabilità per tutti i danni diretti ed indiretti.

#### (FR) GARANTIE

Le fabricant garantit le fonctionnement correct des machines et s'engage à remplacer gratuitement les composants endommagés à la suite d'une mauvaise qualité de matériel ou d'un défaut de fabrication durant une période de 12 mois à compter de la mise en service de la machine attestée par le certificat. Les machines rendues, même sous garantie, doivent être expédiées en PORT FRANCO et seront renvoyées en PORT DÛ. Font exception à cette règle les machines considérées comme biens de consommation selon la directive européenne 1999/44/CE et vendues aux états membres de l'EU uniquement. Le certificat de garantie n'est valable que s'il est accompagné de la preuve d'achat ou du bulletin de livraison. Tous les inconvénients dus à une utilisation incorrecte, une manipulation ou une négligence sont exclus de la garantie. La société décline en outre toute responsabilité pour tous les dommages directs ou indirects.

#### (ES) GARANTÍA

La empresa fabricante garantiza el buen funcionamiento de las máquinas y se compromete a efectuar gratuitamente la sustitución de las piezas que se deterioren por mala calidad del material y por defectos de fabricación en los 12 meses posteriores a la fecha de puesta en funcionamiento de la máquina, comprobada en el certificado. Las máquinas entregadas, incluso en garantía, deberán ser enviadas a PORTE PAGADO y se devolverán a PORTE DEBIDO. Son excepción, según cuanto establecido, las máquinas que se consideran bienes de consumo según la directiva europea 1999/44/CE sólo si han sido vendidas en los estados miembros de la UE. El certificado de garantía tiene validez sólo si está acompañado de resguardo fiscal o albarán de entrega. Los problemas derivados de una mala utilización, modificación o negligencia están excluidos de la garantía. Además, se declina cualquier responsabilidad por todos los daños directos e indirectos.

#### (DE) GEWÄHRLEISTUNG

Der Hersteller übernimmt die Gewährleistung für den einwandfreien Betrieb der Maschinen und verpflichtet sich, solche Teile kostenlos zu ersetzen, die aufgrund schlechter Materialqualität und von Herstellungsfehlern innerhalb von 12 Monaten ab der Inbetriebnahme schadhafte werden. Als Nachweis der Inbetriebnahme gilt der Garantieschein. Werden Maschinen zurückgesendet, muß dies - auch im Rahmen der Gewährleistung - FRACHTFREI geschehen. Sie werden anschließend per FRACHTNACHNAME wieder zurückgesendet. Von den Regelungen ausgenommen sind Maschinen, die nach der Europäischen Richtlinie 1999/44/EG unter die Verbrauchsgüter fallen, und nur dann, wenn sie in einem Mitgliedstaat der EU verkauft worden sind. Der Garantieschein ist nur gültig, wenn ihm der Kassenbon oder der Lieferschein beiliegt. Unsere Gewährleistung bezieht sich nicht auf Schäden aufgrund fehlerhafter oder nachlässiger Behandlung oder aufgrund von Fremdeinwirkung. Außerdem wird jede Haftung für direkte und indirekte Schäden ausgeschlossen.

#### (RU) ГАРАНТИЯ

Компания-производитель гарантирует хорошую работу машинного оборудования и обязуется бесплатно произвести замену частей, имеющих неисправности, явившиеся следствием плохого качества материала или дефектов производства, в течении 12 месяцев с даты пуска в эксплуатацию машинного оборудования, проставленной на сертификате. Возвращенное оборудование, даже находящееся под действием гарантии, должно быть направлено на условиях ПОРТО ФРАНКО и будет возвращено в УКАЗАННОЕ МЕСТО. Из оговоренного выше исключается машинное оборудование, считающееся товарами потребления, в соответствии с европейской директивой 1999/44/ЕС, только в том случае, если они были проданы в государствах, входящих в ЕС. Гарантийный сертификат считается действительным только при условии, что к нему прилагается товарный чек или товаросопроводительная накладная. Неисправности, возникшие из-за неправильного использования, порчи или небрежного обращения, не покрываются действием гарантии. Дополнительно производитель снимает с себя любую ответственность за какой-либо прямой или косвенный ущерб.

#### (PT) GARANTIA

A empresa fabricante torna-se garante do bom funcionamento das máquinas e compromete-se a efectuar gratuitamente a substituição das peças que porventura se deteriorarem devido à má qualidade de material e por defeitos de fabricação no prazo de 12 meses da data de entrada da máquina em funcionamento, comprovada no certificado. As máquinas devolvidas, mesmo se em garantia, deverão ser despachadas em PORTO FRANCO e serão devolvidas com FRETE A PAGAR, São excepção, a quanto estabelecido, as máquinas que são consideradas como bens de consumo segundo a directiva europeia 1999/44/CE, somente se vendidas nos estados-membros da EU. O certificado de garantia tem validade somente se acompanhado pela nota fiscal ou conhecimento de entrega. Os inconvenientes decorrentes de utilização imprópria, adulteração ou descuido, são excluídos da garantia. Para além disso, o fabricante exime-se de qualquer responsabilidade para todos os danos directos e indirectos.

#### (EL) ΕΓΓΥΗΣΗ

Η κατασκευαστική εταιρία εγγυάται την καλή λειτουργία των μηχανών και δεσμεύεται να εκτελέσει δωρεάν την αντικατάσταση τμημάτων σε περίπτωση φθοράς τους εξαιτίας κακής ποιότητας υλικού ή ελαττωμάτων κατασκευής, εντός 12 μηνών από την ημερομηνία θέσης σε λειτουργίας του μηχανήματος επιβεβαιωμένη από το πιστοποιητικό. Τα μηχανήματα που επιστρέφονται, ακόμα και αν είναι σε εγγύηση, θα στέλνονται ΧΩΡΙΣ ΕΠΙΒΑΡΥΝΣΗ και θα επιστρέφονται με έξοδα ΠΛΗΡΩΤΕΑ ΣΤΟΝ ΠΡΟΟΡΙΣΜΟ. Εξαιρούνται από τα οριζόμενα τα μηχανήματα που αποτελούν καταναλωτικά αγαθά σύμφωνα με την ευρωπαϊκή οδηγία 1999/44/EC μόνο αν πωλούνται σε κράτη μέλη της ΕΕ. Το πιστοποιητικό εγγύησης ισχύει μόνο αν συνοδεύεται από επίσημη απόδειξη πληρωμής ή απόδειξη παραλαβής. Ενδεχόμενα προβλήματα οφειλόμενα σε κακή χρήση, παραποίηση ή αμέλεια, αποκλείονται από την εγγύηση. Απορρίπτεται, επίσης, κάθε ευθύνη για οποιαδήποτε βλάβη άμεση ή έμμεση.

#### (NL) GARANTIE

De fabrikant is garant voor de goede werking van de machines en verplicht er zich toe gratis de vervanging uit te voeren van de stukken die afslijten omwille van de slechte kwaliteit van het materiaal en omwille van fabricagefouten, binnen de 12 maanden vanaf de datum van in bedrijfstelling van de machine, bevestigd op het certificaat. De geretourneerde machines, ook al zijn ze in garantie, moeten PORTVRIJ verzonden worden en zullen op KOSTEN BESTEMMELING teruggestuurd worden. Hierop maken een uitzondering de machines die vallen onder de verbruiksartikelen overeenkomstig de Europese richtlijn, 1999/44/EG, alleen indien ze verkocht zijn in de lidstaten van de EU. Het garantiecertificaat is alleen geldig indien het vergezeld is van de fiscale reçu of van het ontvangstbewijs. De inconvenienten te wijten aan een slecht gebruik, schendingen of nalatigheid zijn uitgesloten uit de garantie. Bovendien wijst men alle verantwoordelijkheid af voor alle rechtstreekse en onrechtstreekse schade.

#### (HU) JÓTÁLLÁS

A gyártó cég jótállást vállal a gépek rendeltetésszerű üzemeléséért illetve vállalja az alkatrészek ingyenes kicserélését ha azok az alapanyag rossz minőségéből valamint gyártási hibából erednek a gép üzembe helyezésének a bizonylat szerint igazolható napjától számított 12 hónapon belül. A cserélendő alkatrészeket még a jótállás keretében is BÉRMENTESEN kell visszaküldeni, amelyek UTÓVÉTEL lesznek a vevőhöz kiszállítva. Kivételt képeznek e szabály alól azon gépek, melyek az Európai Unió 199/44/EC irányelve szerint meghatározott fogyasztási cikknek minősülnek, s az EU tagországában kerültek értékesítésre. A jótállás csak a blokki igazolás illetve szállítólevél mellékletével érvényes. A nem rendeltetésszerű használatból, megrongálásból illetve nem megfelelő gondossággal való kezelésből eredő rendellenességek a jótállást kizárják. Kizárt továbbá bármilyen felelősségvállalás minden közvetlen és közvetett kárért.

#### (RO) GARANȚIE

Fabricantul garantează buna funcționare a aparatelor produse și se angajează la înlocuirea gratuită a pieselor care s-ar putea deteriora din cauza calității scadente a materialului sau din cauza defectelor de construcție în max. 12 luni de la data punerii în funcțiune a aparatului, dovedită cu certificatul de garanție. Aparatele restituite, chiar dacă sunt în garanție, se vor expedia FĂRĂ PLATĂ și se vor restitui CU PLATA LA PRIMIRE. Fac excepție, conform normelor, aparatele care se categorisesc ca și bunuri de consum, conform directivei europene 1999/44/EC, numai dacă acestea sunt vândute în statele membre din UE. Certificatul de garanție

este valabil numai dacă este însoțit de bonul fiscal sau de fișa de livrare. Nefuncționarea cauzată de o utilizare improprie, manipulare inadecvată sau neglijență este exclusă din dreptul la garanție. În plus fabricantul își declină orice responsabilitate față de toate daunele provocate direct și indirect.

#### (SV) GARANTI

Tillverkaren garanterar att maskinerna fungerar bra och åtar sig att kostnadsfritt byta ut delar som går sönder p.g.a. dålig materialkvalitet och defekter inom 12 månader efter idriftsättningen av maskinen, som ska styrkas av intyg. De maskiner som lämnas tillbaka, även om de täcks av garantin, måste skickas FRAKTFRITT, och kommer att skickas tillbaka PÅ MOTTAGARENS BEKOSTNAD. Ett undantag från detta utgörs av de maskiner som räknas som konsumtionsvaror enligt EU-direktiv 1999/44/EG, och då enbart om de har sålts till något av EU:s medlemsländer. Garantisedeln är bara giltig tillsammans med kvitto eller leveranssedel. Problem som beror på felaktig användning, åverkan eller värdeslöshet täcks inte av garantin. Tillverkaren fransäger sig även allt ansvar för direkt och indirekt skada.

#### (DA) GARANTI

Producenten stiller garanti for, at maskinerne fungerer ordentligt, og forpligter sig til vederlagsfrit at udskifte de dele, der måtte fremvise defekter på grund af ringe materialekvalitet eller fabrikationsfejl i løbet af de første 12 måneder efter maskinens idriftsættelsesdato, der fremgår af beviset. Selvom de returnerede maskiner er i garanti, skal de sendes FRANKO FRAGT, mens de tilbageleveres PR. EFTERKRAV. Dette gælder dog ikke for de maskiner, der i henhold til Direktivet 1999/44/EØF udgør forbrugsgoder, men kun på betingelse af at de sælges i EU-landene. Garantibeviset er kun gyldigt, hvis der vedlægges en kassebon eller fragtpapirer. Garantien dækker ikke for forstyrrelser, der skyldes forkert anvendelse, manipulering eller skødesløshed. Producenten fralægger sig desuden ethvert ansvar for alle direkte og indirekte skader.

#### (NO) GARANTI

Tilverkeren garanterer maskinens korrekte funksjon og forplikter seg å utføre gratis bytte av deler som blir ødelagt på grunn av en dårlig kvalitet i materialer eller konstruksjonsfeil som oppstår innen 12 måneder fra maskinens igangsetting, i overensstemmelse med sertifikatet. Maskiner som sendes tilbake, også i løpet av garantiperioden, skal skikkes FRAKTFRITT og skal sendes tilbake MED BETALNING AV MOTTAKEREN, unntatt maskinene som tilhører forbrukningsvarer ifølge europadirektiv 1999/44/EC, kun hvis de selges i en av EUs medlemsstater. Garantisertifikatet er gyldig kun sammen med kvittering eller leveringsblankett. Feil som oppstår på grunn av galt bruk, manipulering eller slurv, er utelukket fra garantin. Dessuten frasier seg selskapet alt ansvar for alle direkte og indirekte skader.

#### (FI) TAKUU

Valmistusyritys takaa koneiden hyvän toimivuuden sekä huolehtii huonolaatuisen materiaalin ja rakennusvirheiden takia huonontuneiden osien vaihdosta ilmaiseksi 12 kuukauden sisällä koneen käyttöönottopäivästä, mikä ilmenee sertifikaatista. Palautettavat koneet, myös takuussa olevat, on lähetettävä LÄHETTÄJÄN KUSTANNUKSELLA ja ne palautetaan VASTAANOTTAJAN KUSTANNUKSELLA. Poikkeuksen muodostavat koneet, jotka asetuksissa kuuluvat kulutushyödykkeisiin eurooppalaisen direktiivin 1999/44/EC mukaan vain, jos ne myydään EU:n jäsen maissa. Takuudistustas on voimassa vain, jos siihen on liitetty verotuskuitti tai todistus tavarantoimituksesta. Takuu ei kata väärinkäytöstä, vaurioittamisesta tai huolimattomuudesta johtuvia haittoja. Lisäksi yritys kieltäytyy ottamasta vastuuta kaikista välittömistä tai välillisistä vaurioista.

#### (CS) ZÁRUKA

Výrobce ručí za správnou činnost strojů a zavazuje se provést bezplatnou výměnu dílů opotřebovaných z důvodu špatné kvality materiálu a následkem konstrukčních vad do 12 měsíců od data uvedení stroje do provozu, uvedeného na záručním listě. Vračené stroje a to i v záruční době musí být odeslány se ZAPLACENÝM POŠTOVNÝM a budou vráceny na NÁKLADY PŘÍJEMCE. Na základě dohody tvoří výjimku stroje spadající do spotřebního majetku ve smyslu směrnice 1999/44/ES pouze za předpokladu, že byly prodány v členských státech EU. Záruční list má platnost pouze v případě, že je předložen spolu s účtenkou nebo dodacím listem. Poruchy vyplývající z nesprávného použití, úmyslného poškození nebo chybějící péče nespádají do záruky. Odpovědnost se dále nevztahuje na všechny přímé a nepřímé škody.

#### (SK) ZÁRUKA

Výrobca ručí za správnú činnosť strojov a zaväzuje sa vykonať bezplatnú výmenu dielov opotrebovaných z dôvodu zlej kvality materiálu a následkom konštrukčných vad do 12 mesiacov od dátumu uvedenia stroja do prevádzky, uvedeného na záručnom liste. Vrátené stroje a to i v podmienkach záručnej doby musia byť odoslané so ZAPLATENÝM POŠTOVNÝM a budú vrátené na NÁKLADY PŘÍJEMCU. Na základe dohody výnimku tvoria stroje spadajúce do spotrebného majetku, v zmysle smernice 1999/44/ES, len za predpokladu, že boli predané v členských štátoch EÚ. Záručný list je platný len v prípade, keď je predložený spolu s účtenkou alebo dodacím listom. Poruchy vyplývajúce z nesprávneho použitia, neoprávneného zásahu alebo nedostatočnej starostlivosti nespádajú do záruky. Zodpovednosť sa ďalej nevzťahuje na všetky priame i nepriame škody.

#### (SL) GARANCIJA

Proizvajalec zagotavlja pravilno delovanje strojev in se zavezuje, da bo brezplačno zamenjal dele, ki se bodo obrabili zaradi slabe kakovosti materiala in zaradi napak pri proizvodnji v roku 12 mesecev od dneva nakupa označenega ne tem certifikatu. Izjema so le aparati, ki so del potrošnih dobrin v skladu z evropsko direktivo 1999/44/EC, le če so bili prodani v državi članici EU. Garancijsko potrdilo je veljavno le, če je priložen veljaven račun. Napake, ki izhajajo iz nepravilne uporabe, posegov ali malomarnosti, garancija ne pokriva. Poleg tega proizvajalec zavrača odgovornost za vse posredne in neposredne poškodbe. Ne delujoč aparat mora pooblaščen servis popraviti v roku 45 dni, v nasprotnem primeru se kupcu izroči nov aparat. Proizvajalec zagotavlja dobavo rezervnih delov še 5 let od nakupa izdelka. Na podlagi zakona o spremembah in dopolnitvah Zakona o varstvu potrošnikov (ZVPot-E) (Ur.l.RS št. 78/2011) podjetje Telwin s.p.a., kot organizator servisne mreže izrecno izjavlja: da velja garancija za izdelek na teritorialnem območju države v kateri je izdelek prodan končnim potrošnikom; opozarja potrošnike, da garancija in uveljavljanje zahtevkov iz naslova garancije ne izključuje pravic potrošnika, ki izhajajo iz naslova odgovornosti prodajalca za napake na blagu. ORGANIZATOR SERVISNE SLUŽBE ZA SLOVENIJO: Itehnika d.o.o., Vanganeljska cesta 26a, 6000 Koper, tel: 05/625-02-08.

#### (HR-SR) GARANCIJA

Proizvođač garantira ispravan rad strojeva i obvezuje se izvršiti besplatno zamjenu dijelova koji su oštećeni zbog loše kvalitete materijala i zbog tvorničkih grešaka, u roku od 12 mjeseci od dana pokretanja stroja, koji je potvrđen na garantnom listu. Vraćeni strojevi, i ako su pod garancijom, moraju biti poslani bez plaćanja troškova prijevoza. Iznimka su strojevi koji se vraćaju kao potrošni materijal, u skladu sa Europskom odredbom 1999/44/EC, samo ako su prodani zemljama članicama EU-a. Garantni list vrijedi samo ako je popraćen računom ili dostavnim listom. Oštećenja nastala uslijed neispravne upotrebe, izmjena izvršenih na stroju ili nemara nisu pokriveni garancijom. Proizvođač se ujedno odriče bilo kakve odgovornosti za sve izravne i neizravne štete.

#### (LT) GARANTIJA

Gaminiojas garantuoja nepriekaištingą įrenginio veikimą ir įsipareigoja nemokamai pakeisti gaminio dalis, susidėvėjusias ar susigadinusias dėl prastos medžiagos kokybės ar dėl konstrukcijos defektų 12 mėnesių laikotarpyje nuo įrenginio paleidimo datos, kuri turi būti paliudyta pažymėjimu. Gražinami įrenginiai, net ir galiojant garantijai, turi būti siunčiami ir bus sugrąžinti atgal PIRKĖJO lėšomis. Išimtį aukščiau aprašytai sąlygai sudaro prietaisai, kurie pagal 1999/44/EC Europos direktyvą gali būti laikomi plataus vartojimo prekėmis bei yra parduodami tik ES šalyse. Garantinis pažymėjimas galioja tik tuo atveju, jei yra lydimas fiskalinio čekio arba pristatymo dokumento. Į garantiją nėra įtraukti nesklandumai, susiję su netinkamu prietaiso naudojimu, aplaidumu ar prasta jo priežiūra. Gaminiojas taip pat atsiriboja nuo atsakomybės už bet kokius tiesioginius ar netiesioginius nuostolius.

#### (ET) GARANTI

Tootjafirma vastutab masinate hea funktsioneerimise eest ja kohustub asendama tasuta osad, mis riknevad halva kvaliteediga materjali ja konstruktsioonidefektide tõttu, 12 kuu jooksul alates masina käikupanemise sertifikaadil tõestatud kuupäevast. Tagasi saadetavad masinad, ka kehtiva garantiiga, tuleb saata TASUTUD POSTIMAKSUGA ja nende tagastamise SAATEKULUD ON KAUBASAAJA TASUDA. Nagu kehtestatud, teevad erandi masinad, mis kuuluvad euroopa normatiivi 1999/44/EC kohaselt tarbekauba kategooriasse ja ainult siis, kui müüdüd ÜE liikmesriikides. Garantisertifikaat kehtib ainult koos ostu- või kätetoimetamiskviitungiga. Garantii ei hõlma riknemisi, mis on põhjustatud seadme väärast hõltsusemisest, modifitseerimisest või hoolimatust kasutamisest. Peale selle ei vastuta firma kõigi otseste või kaudsete kahjude eest.

#### (LV) GARANTIJA

Ražotājs garantē mašīnu labu darbību un apņemas bez maksas nomainīt detaļas, kuras nodilst materiāla sliktas kvalitātes dēļ vai ražošanas defektu dēļ 12 mēnešu laikā kopš sertifikāta norādītā mašīnas ekspluatācijas sākuma datuma. Atpakaļ nosūtāmas mašīnas, pat to garantijas laikā, ir jānosūta saskaņā ar FRANKO-OSTA noteikumiem un ražotājs tās atgriezīs uz NORĀDĪTO OSTU. Minētie nosacījumi neattiecas uz mašīnām, kuras saskaņā ar Eiropas direktīvu 1999/44/EC tiek uzskatītas par patēriņa precī, bet tikai gadījumā, ja tās tiek pārdotas ES dalībvalstīs. Garantijas sertifikāts ir spēkā tikai kopā ar kases čeku vai pavadzīmi. Garantija neattiecas uz gadījumiem, kad bojājumi ir radušies nepareizās izmantošanas, noteikumu neievērošanas vai nolaidības dēļ. Turklāt, šajā gadījumā ražotājs neņem jebkādu atbildību par tiesītajiem un netiesītajiem zaudējumiem.

(BG) ГАРАНЦИЯ

Фирмата производител гарантира за доброто функциониране на машините и се задължава да извърши безплатно подмяната на части, които са се повредили, заради некачествен материал или производствени дефекти, до 12 месеца от датата на пускане в действие на машината, доказана с гаранционна карта. Върнатите машини, дори и в гаранция, трябва да бъдат изпратени със ЗАПЛАТЕН ПРЕВОЗ и ще бъдат върнати с НАЛОЖЕН ПЛАТЕЖ. С изключение на машините, които се считат за движимо имущество за постоянно ползване, както е установено от европейската директива 1999/44/ЕС, само ако машините са продавани в страни членки на Европейския съюз. Гаранционната карта е валидна, само ако е придружена от фискален бон или разписка за доставка. Нередностите, произтичащи от лоша употреба или небрежност, са изключени от гаранцията. Освен това се отклонява всякаква отговорност за директни или индиректни щети.

(PL) GWARANCJA

Producent gwarantuje prawidłowe funkcjonowanie urządzeń i zobowiązuje się do bezpłatnej wymiany części, które zepsują się w wyniku złej jakości materiału lub wad fabrycznych w ciągu 12 miesięcy od daty uruchomienia urządzenia, poświadczonej na gwarancji. Urządzenia przesłane do Producenta, również w okresie gwarancji, należy wysłać na warunkach PORTO FRANKO, po naprawie zostaną one zwrócone na koszt odbiorcy. Zgodnie z ustaleniami wyjątkiem są te urządzenia, które są odsyłane jako dobra konsumpcyjne, zgodnie z dyrektywą europejską 1999/44/WE, wyłącznie, jeżeli zostały sprzedane w krajach członkowskich UE. Karta gwarancyjna jest ważna wyłącznie, jeżeli towarzyszy jej kwit fiskalny lub dowód dostawy. Trudności wynikające z nieprawidłowego użytkowania, naruszenia lub niedbałości o urządzenia nie są objęte gwarancją. Producent nie ponosi odpowiedzialności za wszelkie szkody pośrednie i bezpośrednie.

(AR) الضمان

تضمن الشركة المصنعة جودة الماكينات، كما أنها تتعهد باستبدال قطع مجانباً في حالة تلفها بسبب سوء جودة المادة وعيوب التصنيع وذلك في خلال 12 شهر من تاريخ تشغيل الماكينة المثبتة في الشهادة. سترسل الماكينات المسترجعة - حتى وإن كانت في الضمان- على حساب المرسل ويتم استرجاعهم على حساب المستلم. وذلك باستثناء -كما هو مقرر- الماكينات التي تُعتبر سلع استهلاكية وفقاً للتوجيه الأوروبي رقم 44 لعام 1999 - الاتحاد الأوروبي "CE/44/1999"، والتي يتم بيعها فقط في الدول الأعضاء في الاتحاد الأوروبي. تسري شهادة الضمان فقط إذا كان معها إيصال أو مذكرة تسليم. لا يشمل الضمان المشاكل التي تنتج عن سوء الاستخدام أو العبث أو الإهمال. كما أنها لا تتحمل أي مسؤولية عن جميع الأضرار المباشرة وغير المباشرة.

Table with 4 columns listing guarantee certificates in various languages: (EN) CERTIFICATE OF GUARANTEE, (IT) CERTIFICATO DI GARANZIA, (FR) CERTIFICAT DE GARANTIE, (ES) CERTIFICADO DE GARANTIA, (DE) GARANTIEKARTE, (RU) ГАРАНТИЙНЫЙ СЕРТИФИКАТ, (PT) CERTIFICADO DE GARANTIA, (EL) ΠΙΣΤΟΠΟΙΗΤΙΚΟ ΕΓΓΥΗΣΗΣ, (NL) GARANTIEBEWIJS, (HU) GARANCIALEVÉL, (RO) CERTIFICAT DE GARANȚIE, (SV) GARANTISEDEL, (DA) GARANTIBEVIS, (NO) GARANTIBEVIS, (FI) TAKUUTODISTUS, (CS) ZÁRUČNÍ LIST, (SK) ZÁRUČNÝ LIST, (SL) CERTIFICAT GARANCIJE, (HR-SR) GARANTNI LIST, (LT) GARANTINIS PAŽYMĖJIMAS, (ET) GARANTIISERTIFIKAAT, (LV) GARANTIJAS SERTIFIKĀTS, (BG) ГАРАНЦИОННА КАРТА, (PL) CERTYFIKAT GWARANCJI, (AR) شهادة الضمان

MOD. / MONT / МОД./ ÜRLAP / MUDEL / МОДЕЛ / Št / Br.

(EN) Date of buying - (IT) Data di acquisto - (FR) Date d'achat - (ES) Fecha de compra - (DE) Kaufdatum - (RU) Дата продажи - (PT) Data de compra - (EL) Ημερομηνία αγοράς - (NL) Datum van aankoop - (HU) Vásárlás kelte - (RO) Data achiziției - (SV) Inköpsdatum - (DA) Købsdato - (NO) Innkjøpsdato - (FI) Ostopäivämäärä - (CS) Datum zakoupení - (SK) Dátum zakúpenia - (SL) Datum nakupa - (HR-SR) Datum kupnje - (LT) Pirkimo data - (ET) Ostu kuupäev - (LV) Pirkšanas datums - (BG) ДАТА НА ПОКУПКАТА - (PL) Data zakupu - (AR) تاريخ الشراء

NR. / ARIQM / È. / Č. / HOMEP:

Table with 2 columns listing sales company and forhandler information in various languages: (EN) Sales company (Name and Signature), (IT) Ditta rivenditrice (Timbro e Firma), (FR) Revendeur (Chachet et Signature), (ES) Vendedor (Nombre y sello), (DE) Händler (Stempel und Unterschrift), (RU) ШТАМП и ПОДПИСЬ (ТОРГОВОГО ПРЕДПРИЯТИЯ), (PT) Revendedor (Carimbo e Assinatura), (EL) Κατάστημα πώλησης (Σφραγίδα και υπογραφή), (NL) Verkoper (Stempel en naam), (HU) Eladás helye (Pecset és Aláírás), (RO) Reprezentant comercial (Ștampila și semnătura), (SV) Återförsäljare (Stämpel och Underskrift), (DA) Forhandler (stempel og underskrift), (NO) Forhandler (Stempel og underskrift), (FI) Jälleenmyyjä (Leima ja Allekirjoitus), (CS) Prodejce (Razítko a podpis), (SK) Predajca (Pečiatka a podpis), (SL) Prodajno podjetje (Žig in podpis), (HR-SR) Tvrtka prodavatelj (Pečat i potpis), (LT) Pardavėjas (Antspaudas ir Parašas), (ET) Edasimüügi firma (Tempel ja allkiri), (LV) Izplātītājs (Zīmogs un paraksts), (BG) ПРОДАВАЧ (Подпис и Печат), (PL) Firma odsprzedająca (Pieczęć i Podpis), (AR) شركة المبيعات (ختم وتوقيع)

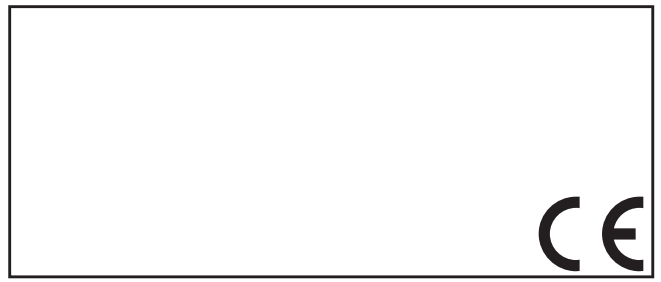

Table with 3 columns listing compliance information in various languages: (EN) The product is in compliance with: (IT) Il prodotto è conforme a: (FR) Le produit est conforme aux: (ES) Het produkt overeenkomstig de: (DE) Die maschine entspricht: (RU) Заявляется, что изделие соответствует: (PT) El producto es conforme as: (EL) Το προϊόν είναι κατασκευασμένο σύμφωνα με τη: (NL) O produto è conforme as: (HU) A termék megfelel a következőknek: (RO) Produsul este conform cu: (SV) Att produkten är i överensstämmelse med: (DA) At produktet er i overensstemmelse med: (NO) At produktet er i overensstemmelse med: (FI) Että laite mallia on yhdenmukainen direktiivissä: (CS) Výrobek je v súlade so: (SK) Výrobek je ve shodě se: (SL) Proizvod je v skladu z: (HR-SR) Proizvod je u skladu sa: (LT) Produktas atitinka: (ET) Toode on kooskõlas: (LV) Izstrādājums atbilst: (BG) Продуктът отговаря на: (PL) Produkt spełnia wymagania następujących Dyrektyw: (AR) المنتج متوافق مع:

(EN) DIRECTIVES - (IT) DIRETTIVE - (FR) DIRECTIVES - (ES) DIRECTIVAS - (DE) RICHTLINIEN - (RU) ДИРЕКТИВЫ - (PT) DIRECTIVAS - (EL) ΠΡΟΔΙΑΓΡΑΦΕΣ - (NL) RICHTLIJNEN - (HU) IRÁNYELVEK - (RO) DIRECTIVE - (SV) DIREKTIV - (DA) DIREKTIVER - (NO) DIREKTIVER - (FI) DIREKTIIVIT - (CS) SMĚRNICE - (SK) SMERNICE - (SL) DIREKTIVE - (HR-SR) DIREKTIVE - (LT) DIREKTYVOS - (ET) DIREKTIIVID - (LV) DIREKTĪVAS - (BG) ДИРЕКТИВИ - (PL) DYREKTYWY - (AR) توجيه

LVD 2014/35/EU + Amdt.

EMC 2014/30/EU + Amdt.

RoHS 2011/65/EU + Amdt.